

# RENZ

## DTP A 340

D	Halbautomatische Stanz u. Perforiermaschine
E	Semi-automatic Punching and Perforating Machine
ESP	Máquina semiautomática de Troquelado y de Perforado
F	Perforeuse électrique à éjection automatique des feuilles
CZ	Poloautomatický vysekávací a děrovací stroj
NL	Halbautomatische tafelstansmachine met automatische papieruitvoer en papierafleg
SK	Poloautomatický vysekávací a dierovací stroj
RUS	Электрическая перфорирующая машина

**Danke, dass Sie sich für ein RENZ-Produkt entschieden haben.**

**Thank you for purchasing a RENZ product.**

**Gracias por haber escogido un producto RENZ.**

**Merci d'avoir choisi un produit RENZ.**

**Děkujeme, že jste se rozhodli pro výrobek RENZ.**

**Dank u wel , dat u hebt gekozen voor een RENZ product.**

**Ďakujeme, že ste sa rozhodli pre výrobok spoločnosti RENZ.**

**Спасибо, что выбрали этот продукт RENZ.**

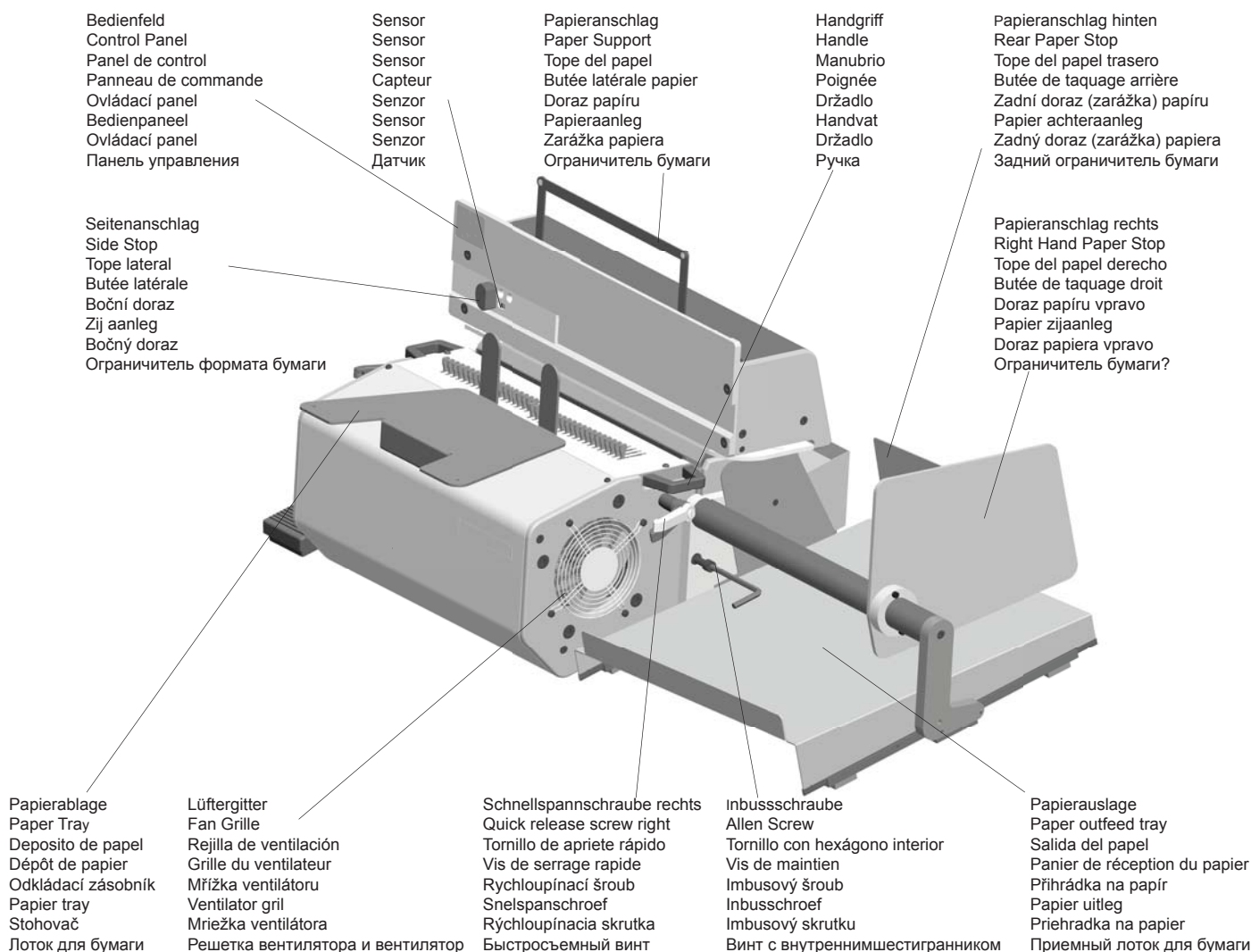

**RENZ®**



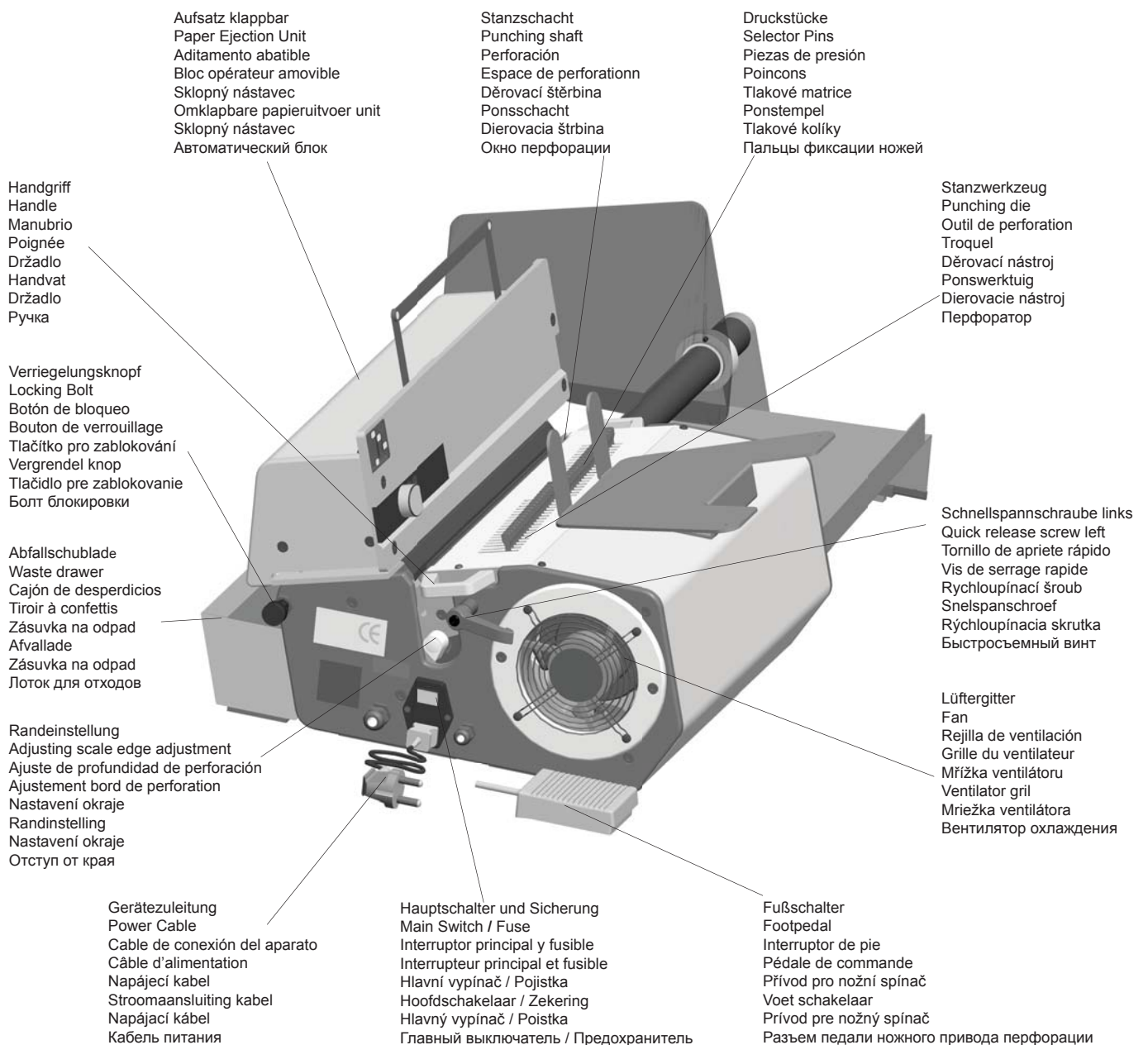

# DTP A 340





<b>D</b>	Halbautomatische Stanz u. Perforiermaschine
<b>E</b>	Semi-automatic Punching and Perforating Machine
<b>ESP</b>	Máquina semiautomática de Troquelado y de Perforado
<b>F</b>	Perforeuse électrique à éjection automatique des feuilles
<b>CZ</b>	Poloautomatický vysekávací a děrovací stroj
<b>NL</b>	Halfautomatische tafelfstansmachine met automatische papieruitvoer en papierafleg
<b>SK</b>	Poloautomatický vysekávací a dierovací stroj
<b>RUS</b>	Электрическая перфорирующая машина



EINSATZ • APPLICATION • UTILIZACIÓN • UTILISATION • POUŽITÍ • GEBRUIK •  
 POUŽITIE • ИСПОЛЬЗОВАНИЕ

D	<p>Bitte lesen Sie vor Inbetriebnahme der DTP 340 A diese Bedienungsanleitung aufmerksam durch.                  Sorgen Sie dafür, daß jeder Maschinenbediener mit der Maschine und insbesondere mit den Sicherheitsbestimmungen vertraut ist.</p>	<p><b>Sicherheitshinweise:</b>                  Grundsätzlich gelten die einschlägigen Sicherheitsvorschriften der Berufsgenossenschaften und Überwachungsbehörden.</p>	<p><b>Bestimmungsgemäßer Gebrauch:</b>                  Die DTP 340 A dient als Stanz - und Perforiermaschine. Jegliche Nutzung für andere Zwecke ist nicht zulässig.                  Jeder Bediener muß mit den Sicherheitsvorschriften und dem bestimmungsgemäßen Gebrauch der Maschine vertraut sein.</p>
E	<p>Before installing the DTP 340 A please carefully read these operating instructions. Ensure that all machine operators are familiar with the machine and in particular with the safety regulations.</p>	<p><b>Safety Instructions:</b>                  All relevant safety regulations of the employer's liability insurance carrier and supervisory authorities are applicable.</p>	<p><b>Intended Use:</b>                  The DTP 340 A is intended to be used as a punching and perforating machine. It is not allowed to use the machine for any other purposes.                  All operators must be familiar with the safety regulations and the intended use of the machine.</p>
ESP	<p>Se ruega que lea con detenimiento estas instrucciones de servicio antes de poner en marcha la DTP 340A.                  Asegúrese que cada operador esté bien versado en el manejo de la máquina y, sobre todo, que conozca los reglamentos de seguridad.</p>	<p><b>Indicaciones para la seguridad:</b>                  Por principio, hay que respetar las instrucciones de seguridad pertinentes de las mutualidades de accidentes profesionales y de las autoridades supervisoras.</p>	<p><b>Utilización conforme a las prescripciones:</b>                  La DTP 340 A sirve de troqueladora y de perforadora.                  No se admite utilizarla a otros fines.                  Todos los operadores deben familiarizarse con los reglamentos de seguridad y de utilización de la máquina.</p>
F	<p>Veillez lire attentivement cette notice de mise en service avant la mise en exploitation de la DTP 340 A.                  Assurez-vous que chaque opérateur soit bien initié à l'utilisation de la machine et soit conscient des mesures de sécurité.</p>	<p><b>Conseils de sécurité :</b>                  En règle générale, les consignes de sécurité établies par les corporations professionnelles et les autorités de contrôle sont à respecter.</p>	<p><b>Utilisation selon prescription:</b>                  La DTP 340 A est une machine à perforer. Toute autre utilisation à d'autres fins est interdite.                  Tous les opérateurs doivent se familiariser avec les mesures de sécurité et d'utilisation de la machine.</p>
CZ	<p>Před uvedením do provozu DTP 340 A si přečtete pozorně tento návod k obsluze.                  Postarejte se o to, aby byl každý operátor zařízení seznámen se zařízením a především s bezpečnostními předpisy.</p>	<p><b>Bezpečnostní pokyny:</b>                  V zásadě platí příslušné bezpečnostní předpisy profesních sdružení a kontrolních úřadů.</p>	<p><b>Používání podle účelu:</b>                  DTP 340 A slouží jako vysekávací a děrovací stroj. Jakékoliv používání pro jiné účely je nepřipustné.                  Každý pracovník obsluhy se musí seznámit s bezpečnostními předpisy a používáním zařízení podle účelu.</p>
NL	<p>Lees voor de ingebruikname van de DTP 340A de handleiding zorgvuldig.                  Zorg er voor dat elke bediener met de machine en in het bijzonder met de veiligheidsvoorschriften bekend is.</p>	<p><b>Veiligheidsvoorschriften:</b>                  De geldende veiligheidsvoorschriften van de betreffende controle autoriteiten en Arbo diensten zijn maatgevend.</p>	<p><b>Gebruik volgens de bestemming :</b>                  De DTP 340A dient als pons- en perforatiemachine gebruikt te worden. Het gebruik voor andere doeleinden is niet toegestaan.                  Alle bedieners moeten met de veiligheidsvoorschriften bekend zijn.</p>
SK	<p>Pred uvedením do prevádzky DTP 340 A si prečítajte pozorne tento návod na obsluhu.                  Postarajte sa o to, aby bol každý operátor zariadení oboznámený so zariadením a predovšetkým s bezpečnostnými predpismi.</p>	<p><b>Bezpečnostné pokyny:</b>                  V zásade platí príslušné bezpečnostné predpisy profesných združení a kontrolných úradov.</p>	<p><b>Používanie podľa účelu:</b>                  DTP 340 A slúži ako vysekávacie a dierovacie stroj. Akékoľvek použitie na iné účely je neprípustné.                  Každý pracovník obsluhy sa musí zoznámiť s bezpečnostnými predpismi a používaním zariadení podľa účelu.</p>
RUS	<p>Перед установкой DTP 340 A внимательно ознакомьтесь с инструкцией.                  Убедитесь, что все операторы машины ознакомлены с правилами техники безопасности.</p>	<p><b>Инструкция по безопасности:</b>                  Соблюдение правил техники безопасности позволит избежать несчастных случаев при использовании аппарата.</p>	<p>Электрический перфорационный аппарат DTP340 A предназначен для перфорации.                  Не используйте машину для других целей.</p>

<p>D</p>	<p><b>Einsatzgebiet:</b>                  Papier stanzen:                  20-35 Seiten 70g/m<sup>2</sup>.                  20-30 Seiten 80g/m<sup>2</sup>.                  Karton stanzen: max. 1,5 mm.                  Kunststoff-Folien stanzen:                  max. 2 Seiten à 0,3 mm.                  Keine anderen Materialien oder                  Metalle stanzen!</p>	<p><b>Vorsicht!</b>                  Bei starkem Temperaturwechsel erst                  nach 2h einschalten.                  Wenn das Gerät aus einem kalten                  Raum kommt kann sich                  Kondenswasser gebildet haben.</p>  <p>Luftschlitz immer freihalten!                  Abgedeckte Luftschlitz führen                  zu Wärmestau und beschädigen                  das Gerät.</p>	<p>Empfindliche Möbeloberflächen                  schützen. Das Gerät steht auf                  weichen Kunststofffüßen.                  Manche Oberflächen können                  sich auf Dauer verfärben!</p>	<p><b>Vor dem ersten Einsatz:</b>                  Einige Probestanzungen                  durchführen.                  Damit wird der Rostschutz von                  den Stanzstempeln entfernt.                  So oft wiederholen, bis Stanzlöcher                  ohne Flecken sind.</p>
<p>E</p>	<p><b>Field of application:</b>                  Punching of paper:                  20-35 pages 70g/m<sup>2</sup>.                  20-30 pages 80g/m<sup>2</sup>.                  Punching of card stock:                  max thickness: 1,5 mm.                  Punching of plastic foil : Max                  2 pages for 0,3 mm thickness.                  Do not punch any other                  material or metal!</p>	<p><b>Caution!</b>                  In case of major change of                  temperature. Wait 2 h before turning                  the machine on. If the machine                  has been in a cold room                  condensation may be possible.</p>  <p>Keep air slots free!                  Covered air slots lead to heat                  accumulation and damage the                  machine.</p>	<p>Protect sensitive furniture surface.                  The machine stands on plastic feet.                  Some surface may become                  discoloured after time.</p>	<p><b>Before first use:</b>                  Punch scrap paper to clean the                  rust preventative from the                  punch dies.</p>
<p>ESP</p>	<p><b>Áreas de utilización:</b>                  Perforado de papel:                  20-35 páginas de 70g/m<sup>2</sup>.                  20-30 páginas de 80g/m<sup>2</sup>                  Perforado de cartón: máx. 1,5 mm                  Perforado de hojas de plástico:                  máx. 2 hojas de 0,3 mm.                  No perfore ningún otro material o                  metal!</p>	<p><b>Precaución!</b>                  En caso de producirse un cambio                  brusco de temperatura apague la                  máquina y déjela reposar durante                  2 horas. Si la máquina ha estado                  ubicada en una habitación fría                  puede tener agua en su interior                  producto de la condensación.</p>  <p>Mantener despejados los                  respiraderos de ventilación!                  Si se cubren, la maquina se                  puede dañar.</p>	<p>Protoger las superficies delicadas.                  Algunas superficies pueden                  perder color con el tiempo.</p>	<p><b>Antes del primer uso:</b>                  Hacer algunas perforaciones                  para limpiar los punzones del                  troquel de los restos de aceite                  que tiene la máquina.                  Repetir la operación hasta que                  los punzones queden limpios.</p>
<p>F</p>	<p><b>Domaine d'utilisation:</b>                  Perforation du papier :                  20-35 feuilles 70 g/m<sup>2</sup>.                  20-30 feuilles 80 g/m<sup>2</sup>.                  Perforation du carton :                  épaisseur 1,5 mm maxi.                  Perforation de feuilles de plastique                  2 feuilles de 0,3 mm.                  Ne perforer aucune autre                  matière ou métal!</p>	<p><b>Attention!</b>                  Lors d'un grand changement de                  température ne faire fonctionner                  la machine que 2 heures apres                  avoir laissé reposer.                  Si la machine était dans une pièce                  froide, de la condensation                  peut se former.</p>  <p>Laisser les grilles d'aération libre.                  Des grilles d'aération obstruées                  entraînent une surchauffe de                  l'appareil.</p>	<p>Protéger les supports de meuble                  fragiles.                  L'appareil se trouve sur des pieds                  en matière synthétique.                  Certains supports peuvent se                  décolorer avec le temps.</p>	<p><b>Avant la premiere utilisation:</b>                  Effectuer des essais de                  perforation afin d'éliminer la                  couche de protection des poinçons.                  Ainsi, la protection anti-rouille du                  poinçon sera enlevée.                  Recommencer jusqu'à ce que                  le poinçon ne comporte                  plus de taches.</p>

<p><b>CZ</b></p>	<p><b>Použití:</b>                  Děrování papíru:                  20-35 listů 70g/m<sup>2</sup>.                  20-30 listů 80g/m<sup>2</sup>.                  Děrování kartonu: max. 1,5 mm.                  Děrování fólií: 2 listů á 0,3 mm.                  Neděrujte žádné jiné materiály                  nebo kovy!</p>	<p><b>Pozor!</b>                  V případě velkých změn teplot                  zapnout teprve po 2 hodinách.                  Pokud bylo zařízení předtím ve                  studené místnosti, mohla se                  vytvářet sražená voda.</p>  <p>Vzduchové otvory musí být vždy                  volné!                  Zakryté vzduchové otvory vedou                  k hromadění tepla a poškození                  zařízení.</p>	<p>Doporučená ochrana nábytkových                  ploch. Přístroj stojí na měkkých                  plastových nohách, mnohé plochy                  mohou být po čase zbarveny.</p>	<p><b>Před prvním použitím:</b>                  Provedte zkušební děrování.                  Tímto se odstraní ochrana proti                  korozi na vysekávacích nožích.                  Opakujte tolikrát, dokud nebudou                  vysekané otvory bez zašpinění.</p>
<p><b>NL</b></p>	<p><b>Gebruik:</b>                  Papier ponsen:                  20-35 bladen 70 g/m<sup>2</sup>.                  20-30 bladen 80 g/m<sup>2</sup>.                  Karton ponsen :Max. 1,5 mm.                  Kunststof folie ponsen:                  Max. 2 bladen á 0,3 mm.                  Geen andere materialen                  of metalen ponsen!</p>	<p><b>Pas Op!</b>                  Bij sterke temperatuur wisselingen                  eerst na 2uur weer inschakelen.                  Als de machine uit een koude                  ruimte komt kan er zich                  condensvocht vormen.</p>  <p>Ventilatie rooster altijd vrij houden!                  Een afgedekt ventilatie rooster                  kantot een warmte ophoping voeren                  en de machine beschadigen.</p>	<p>Gevoelige meubelopervlakken                  beschermen. Het apparaat staat                  op zachte kunststofvoeten.                  Enkele oppervlakken kunnen                  op lange termijn verkleuren.</p>	<p><b>Voor het eerste gebruik:</b>                  Enkele proefponsingen maken.                  Hiermee wordt de                  roestbescherming van de                  ponsmessen verwijderd.                  Herhalen tot dat de ponsgaten                  vlekvrij zijn.</p>
<p><b>SK</b></p>	<p><b>Použitie:</b>                  Dierovanie papiera:                  20-35 listov 70g/m<sup>2</sup>                  20-35 listov 80g/m<sup>2</sup>                  Dierovanie kartónu:                  max. 1,5 mm.                  Dierovanie fólie:                  2 listov á 0,3 mm.                  Nedierujte žiadne iné materiály                  alebo kovy!</p>	<p><b>Pozor!</b>                  V prípade veľkých zmien teplôt                  zapnúť až po 2 hodinách.                  Ak bolo zariadenie predtým                  v studenej miestnosti,                  mohla sa vytvárať zrazená voda.</p>  <p>Vzduchové otvory musia byť vždy                  voľné! Zakryté vzduchové otvory                  vedú k hromadeniu tepla                  a poškodenia zariadenia.</p>	<p>Odporúčaná ochrana nábytkových                  plôch. Prístroj stojí na mäkkých                  plastových nohách, mnohé plochy                  môžu byť po čase sfarbené.</p>	<p><b>Pred prvým použitím:</b>                  Prevedte skúšobné dierovanie.                  Týmto sa odstráni ochrana proti                  korózii na výsekových nožoch.                  Opakujte toľkokrát, až budú                  vysekané otvory bez zašpinenia.</p>
<p><b>RUS</b></p>	<p><b>Перфорация:</b>                  Перфорация бумаги:                  20-35 листов (70 гр/м<sup>2</sup>)                  за один раз.                  20-30 листов (80 гр/м<sup>2</sup>)                  за один раз.                  Картонные (макс. толщ. 1,5 мм)                  и пластиковые                  (макс. толщ. 0,3 мм)                  обложки для переплета                  пробивать по одной.                  Не пытайтесь отперфорировать                  металл!</p>	<p><b>Внимание!</b>                  В случае значительного                  изменения температуры,                  включайте аппарат только                  через 2 часа.                  Если машина была на холоде,                  то внутри аппарата может                  образоваться конденсат.</p>  <p>Доступ к вентиляционному                  отверстию не должен быть                  ограничен, в противном случае                  это может привести к перегреву                  двигателя и поломке аппарата.</p>	<p>Защитите от стирания                  поверхность мебели.                  Машина стоит на пластмассовых                  ножках.                  Поверхность мебели может                  приобрести потертости через                  некоторое время.</p>	<p><b>Перед первым использованием:</b>                  Чтобы защитить аппарат от                  ржавчины, некоторые его детали                  смазаны машинным маслом.                  Перфорируйте черновики до                  тех пор, пока следы от масла                  перестанут оставаться. Только                  после этого приступайте к                  перфорации документов.</p>

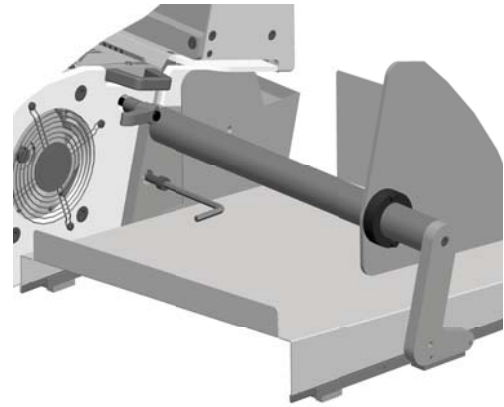
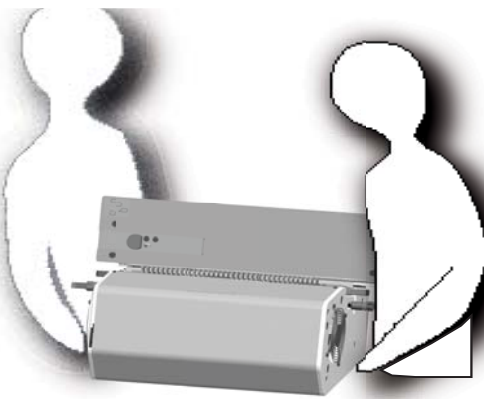

D

**Aufstellen der Maschine:**

Die Maschine darf nicht in explosionsgefährdeten Bereichen oder in Feuchträumen aufgestellt werden.

Die relative Luftfeuchtigkeit darf nicht höher als 80 % und die Temperatur nicht höher als 35°C sein.

Mitgeliefertes Zubehör überprüfen:

- Stanzmaschine mit Elektrozuileitung.
- Papierauslauf.
- Papierablage.
- Gebrauchsanleitung.

Heben Sie die Maschine mit beiden Händen am Unterboden aus dem Karton und plazieren Sie die Maschine auf einer stabilen Unterlage.

Vorsicht: Achten Sie bitte darauf, keine Kabel zu beschädigen!

**Achtung!**

Die Maschine darf grundsätzlich nicht an den Griffen des Werkzeugs angehoben oder getragen werden!

Mitgelieferten Papierauslauf an der rechten Seite der Stanzmaschine anschrauben.

Zuleitung des Fußschalters in den Anschluß an der linken Seitenwand einstecken.

Hauptschalter auf Stellung 0.

Gerätezuileitung an Steckdose anschließen.

Prüfen sie vor dem Anschließen der Maschine ans Stromnetz, ob die Netzspannung mit der angegebenen Spannung am Typenschild übereinstimmt.

**Achtung!** Gewisse Bauteile des Geräts sind aus Rostschutzgründen mit einem Mittel behandelt.

Bitte vor Inbetriebnahme mit einigen Papierblättern mehrere Probestanzungen durchführen, um so die unvermeidlichen Rückstände des Rostschutzmittels aus dem Stanzschacht und von den Stanzmessern zu entfernen.

E

**Machine installation:**

The machine must not be installed in potentially explosive atmospheres or in damp locations.

The relative humidity must not be more than 80% and the temperature must not be higher than 35 °C. ( 95° F ).

Check supplied accessories:

- Punching machine with electric cable.
- Paper outfeed.
- Paper tray.
- Operating manual .

Lift the machine out of the box by holding the base with both hands and position the machine on a stable surface.

Do not lift the machine using the two handles.

Caution: Be careful not to damage any cables!

**Attention!**

You should never lift or carry the machine with the tool handles!

Hold the unit on both sides of the machine base and lift it upwards out of the box. Choose a stable location to set it up on.

Attach the paper outfeed tray supplied the right side of the punching machine.

Connect the unit power cable to the Socket located beneath the main switch

Before connecting the machine to the power supply , check that the supplied voltage corresponds to the voltage specified on the machine plate.

Main switch on position 0.

**Caution!** Certain parts of the unit are treated with a rust protection inhibitor. Before installation carry out several test punches with some sheets of paper to remove the inevitable rust inhibitor residues from the punching slot and die cutters.

ESP

**Emplazamiento de la máquina:**

No se debe emplazar la máquina en zonas en potencia de explosión ni en locales húmedos. La humedad relativa del aire no debe exceder los 80 % y la temperatura no debe estar superior a 35° C.

Verificar los accesorios entregados:

- Troqueladora con cable de alimentación.
- Salida del papel.
- Depósito de papel.
- Manual de instrucciones.

Coger la máquina con las dos manos en su fondo para sacarla del cartón. Luego, depositar la máquina sobre un soporte sólido.

**¡Atención!**

La máquina no puede ser levantada o transportada por las asas del troquel de perforación.

No levantar la máquina cogiéndola en los dos manubrios.

Cuidado: ¡Fijarse en no deteriorar los cables!

Sujetar con tornillos la salida de papel entregada al lado derecho de la troqueladora.

Enchufar el cable de conexión del interruptor de pie a la caja de contacto que se halla en la pared lateral izquierda.

Poner el interruptor principal en posición 0.

Enchufar el cable de conexión del aparato al tomacorriente.

Antes de conectar la máquina a la red de distribución, verificar si la tensión de alimentación corresponde a la tensión indicada en la placa indicadora de tipo.

**¡Atención!** Ciertos elementos del aparato están tratados con un agente anticorrosivo. Antes de la puesta en servicio, se ruega efectuar algunos troquelados de ensayo con unas hojas de papel para quitar del canal de perforación y de las cuchillas de troquelado los residuos inevitables del anticorrosivo.

F

**Mise en place de la machine:**

La machine ne doit pas être installée dans des zones exposées aux risques d'explosion ou dans des locaux humides. L'humidité atmosphérique ne doit pas excéder 80 % et la température ne doit dépasser 35 °C.

Vérification des pièces fournies:

- Machine à perforer avec alimentation électrique.
- Plateau de réception.
- Support, margeur de papier.
- Mode d'emploi .

Prendre la machine par sa base et la soulever hors du carton de manière à la placer sur un emplacement stable.

Ne pas soulever la machine par les deux poignées.

Ne pas porter ou soulever la machine par les poignées de l'outil.

Mettez l'interrupteur principal sur la position 0.

Branchez le câble principal sur la prise de courant. Vérifiez avant de brancher la machine sur le secteur si la tension du réseau correspond à la tension indiquée sur la plaque de la machine.

**Attention!** Attention ! Certaines parties de la machine sont traitées avec un produit spécial afin de les protéger de la corrosion.

Avant la mise en service, veuillez effectuer sur quelques feuilles de papier plusieurs perforations d'essais afin d'enlever les inévitables résidus de produit anticorrosion du carter et des perforateurs.

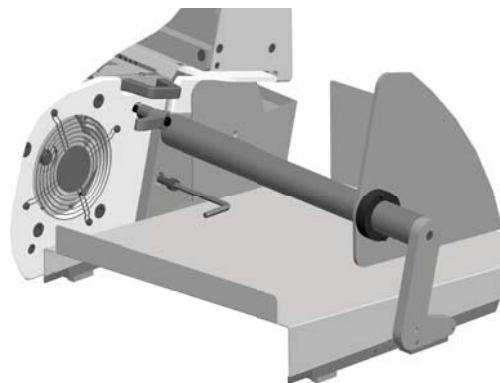

<p><b>CZ</b></p>	<p><b>Instalace zařízení:</b>          Zařízení nesmí být instalováno do prostředí s nebezpečím výbuchu nebo ve vlhkých prostorách.          Relativní vlhkost vzduchu nesmí být vyšší než 80 % a teplota nesmí být vyšší než 35 ° C.          Zkontrolovat dodané příslušenství:          •Děrovací stroj s elektrickým přívodem.          •Výstup papíru.          •Zásobník papíru.          •Nožní spínač s kabelem.          •Návod k použití.          Vyjměte zařízení oběma rukama na spodní části z krabice a umístěte jej na stabilní povrch.          Upozornění: Dbejte na to, aby nedošlo k poškození kabelu!  <b>Pozor!</b>          Zařízení se zásadně nesmí zvedat nebo nosit za rukojeti nástroje!</p>	<p>Dodaný zásobník na výstup papíru našroubovat na pravou stranu děrovacího stroje.          Zasadnout přívod nožního spínače do konektoru na levé boční straně.          Nastavit hlavní vypínač do polohy 0.          Připojit přívod zařízení do elektrické zásuvky.          Zkontrolujte před připojením zařízení do sítě, zda síťové napětí odpovídá napětí uvedeném na typovém štítku.</p> <p><b>Pozor!</b> Některé komponenty zařízení jsou z důvodů ochrany proti korozi ošetřeny ochranným prostředkem.          Prosíme před uvedením do provozu provést několikrát zkušební děrování s několika listy papíru, při kterém dochází k odstranění zbytků prostředku na ochranu proti korozi z děrovacího otvoru a z vysekávacích nožů.</p>
<p><b>NL</b></p>	<p><b>Het Installeren van de machine:</b>          De Machine mag niet in explosiegevaarlijke ruimtes of in vochtige ruimtes geïnstalleerd zijn.          De relatieve vochtigheid mag niet meer als 80% zijn en de temperatuur niet hoger als 34 graden celcius.          Mee geleverde onderdelen die u moet controleren:          •Ponsmachine en de electro aansluiting          •Papier uitvoer          •Papier uitleg          •Bedieningshandleiding          Hef de machine met beide handen, onder de bodem uit de verpakking en plaats deze op een stabiele ondergrond.          Voorzichtig! beschadig geen kabels.  <b>Pas Op!!!</b>          De machine mag men absoluut niet tillen of dragen aan de handvaten van het werktuig.</p>	<p>De meegeleverde papier uitvoer aan de rechterkant van de ponsmachine vast schroeven.          De stekker van het voetpedaal in de aansluiting steken aan de linker zijwand van de machine.          Hoofdschakelaar op "0".          Stekker in de wandcontactdoos aansluiten.          Controleer van te voren of uw netspanning overeenkomt met de gegevens op het type plaatje.</p> <p><b>Let op!:</b>          Sommige delen van de machine zijn, om corrosie vorming te voorkomen, behandeld met een middel.          Voor de ingebruikname met enkele vellen papier, proef ponsingen maken om zo de restanten van het anti-corrosiemiddel te verwijderen van de ponspenen en uit de ponschacht.</p>
<p><b>SK</b></p>	<p><b>Inštalácia zariadenia:</b>          Zariadenie nesmie byť inštalované do prostredia s nebezpečenstvom výbuchu alebo vo vlhkých priestoroch.          Relatívna vlhkosť vzduchu nesmie byť vyššia ako 80% a teplota nesmie byť vyššia ako 35 ° C.          Skontrolovať dodané príslušenstvo:          •Dierovacie stroj s elektrickým prívodom.          •Výstup papiera.          •Zásobník papiera.          •Nožný spínač s káblom.          •Návod na použitie.          Vyberte zariadenie oboma rukami na spodnej časti z krabice a umiestnite ho na stabilný povrch.          Upozornenie: Dbajte na to, aby nedošlo k poškodeniu kábla!  <b>Pozor!</b>          Zariadenie sa zásadne nesmie zdvíhať alebo nosiť za rukožäte nástroje.</p>	<p>Dodaný zásobník na výstup papiera naskrutkovať na pravú stranu dierovacieho stroja.          Zasadnúť prívod nožného spínača do konektora na ľavej bočnej strane.          Nastaviť hlavný vypínač do polohy 0.          Připojiť prívod zariadenie do elektrickej zásuvky.          Skontrolujte pred pripojením zariadenia do siete, či sieťové napätie zodpovedá napätiu uvedenom na typovom štítku.</p> <p><b>Pozor!</b> Niektoré komponenty zariadenia sú z dôvodov ochrany proti korózii ošetrené ochranným prostriedkom.          Prosíme pred uvedením do prevádzky vykonať niekoľkokrát skúšobné dierovanie s niekoľkými listami papiera, pri ktorom dochádza k odstráneniu zvyškov prostriedku na ochranu proti korózii z dierovacieho otvoru az vysekávacích nožov.</p>
<p><b>RUS</b></p>	<p><b>Установка машины:</b>          Машина должна быть установлена в в сухом и теплом помещении.          Относительная влажность не должна составлять больше чем 80% и температура не должна быть выше, чем 35 °С. (95 ° F).          Проверьте аксессуары:          •Перфорационная машина с электрическим кабелем.          •Лоток для приема бумаги.          •Лоток для бумаги.          •Ножная педаль с кабелем.          •Инструкция по эксплуатации.          Поднимайте машину держа основание обеими руками и расположите машину на ровную устойчивую поверхность.          Не снимайте машину, используя рукоятки.          Предостережение:          Избегайте повреждения электрических кабелей!  <b>Внимание!</b>          Никогда не снимайте и не переносите машину за рукоятки!</p>	<p>При установке держите аппарат за основание с обеих сторон.          Выберите надежную ровную поверхность для установки и наладки. Присоедините лоток для приема бумаги.          Соедините кабель питания модуля с разъемом, расположенным ниже главного переключателя.          Прежде, чем соединить машину с источником питания, проверьте что напряжение соответствует напряжению на наклейке машины.          Главный переключатель расположен на позиции 0.</p> <p><b>Предостережение!</b> Определенные части модуля поставляются с защитным покрытием от ржавчины.          Перед установкой выполняют несколько тестовых перфораций и удалить остатки смазки от ржавчины из слота перфорации и с ножей.</p>

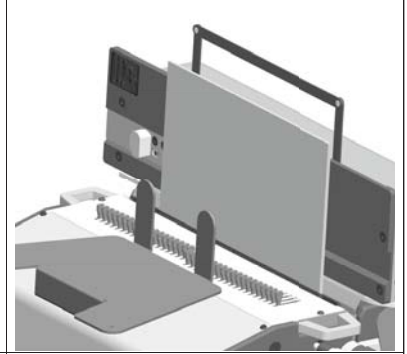
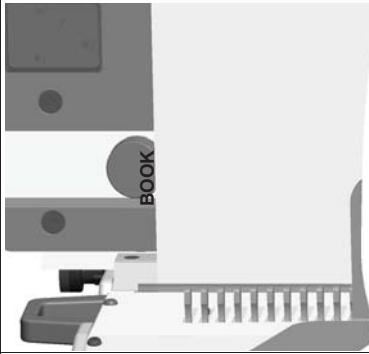

D	<p><b>BEDIENFELD:</b> Hauptschalter ein. Motorlüfter läuft, Maschine macht einen automatischen Papiertransport. Kontrollampe Automatic Off am Bedienfeld leuchtet. Taste Automatic on (<b>gelbe LED</b>) drücken. Hauptschalter ausschalten bis gelbe LED erlischt, Hauptschalter ein. Stanzvorgang wird automatisch durch einen Sensor ausgelöst, sobald das Papier nach links an den Anschlag geschoben wird. Taste Automatic off (<b>grüne LED</b>) drücken, Stanzvorgang kann nur mit dem Fußpedal ausgelöst werden. Bei wiederholtem Einschalten der Stanz-Automatik (ON- Funktion) sollte der Hauptschalter aus - und wieder eingeschaltet werden. Durch Drücken der Pfeile pitch control kann der Seitenabstand nach links oder rechts elektrisch verstellt werden. Anschlag bewegt sich so lange wie die Taste gedrückt ist.</p>	<p><b>Stanzen mit dem Fußpedal:</b> Taste Automatic off drücken. Stanzgut plan aufstoßen, in den Stanzschacht einführen und nach links an den Anschlag stellen. Darauf achten, daß das Papier plan im Stanzschacht steht, event. nochmals ausrichten. Max. Stanzkapazität mit 80 gr. Papier ca.25 - 30 Blatt, je nach Stanzwerkzeug. Durch Drücken des Fußschalters wird der Stanzvorgang ausgelöst. Gestanztes Papier anschließend mit der Hand dem Stanzschacht entnehmen. Kein automatischer Papierauswurf.</p>	<p><b>Automatisch Stanzen:</b> Taste Automatic On drücken. Stanzgut plan aufstoßen und mittig in den Stanzschacht stellen. Darauf achten, daß das Papier plan im Stanzschacht steht, event. nochmals ausrichten. Max. Stanzkapazität mit 80 gr. Papier ca. 25 -30 Blatt, je nach Stanzwerkzeug.</p>
E	<p><b>Control Panel :</b> Main switch on. Motor fan is running, machine automatically feeds the paper. The automatic off indicator light on the operating panel is illuminated. Press the automatic on (<b>yellow LED</b>) key. Turn the main power switch off. Wait for the automatic light to go out. Turn the main power switch on. The punching operation is automatically triggered by a sensor as soon as the paper is pushed to the left, against the stop. Press the automatic off (<b>green LED</b>) key. The punching operation may only be triggered with the foot pedal. Anytime you change from Automatic off to on. You should switch power off. Wait for the automatic light to go out. Turn the main power switch on. The side distance can be adjusted electrically to the left or right by pressing the pitch control arrows. The stop moves as long as the button is kept pressed.</p>	<p><b>Punching with the Foot Pedal:</b> Press the automatic off button. Jog the material to be punched evenly, insert it into the punching slot and place it to the left against the stop. Check that the paper is level in the punching slot, re-align if necessary. Max. punching capacity with 80 g / sqm. (20# stock ) paper approx. 25 - 30 sheets, depending on the punching die. The punching operation is triggered by pressing the foot pedal. Remove the punched paper from the punching slot by hand. No automatic ejection of the paper in this mode.</p>	<p><b>Automatic Punching:</b> Press the automatic on button. Turn the main power switch off. Wait for the automatic light to go out. Turn the main power switch on. (This is a safety feature of the machine to stop you accidentally turning on the automatic mode). Jog the material to be punched evenly and put it into the center in the punching slot. Check that the paper is level in the punching slot, re-align if necessary. Max. punching capacity with 80 g / sqm. ( 20#stock ) paper approx. 25 - 30 sheets, depending on the punching die.</p>
ESP	<p><b>Panel de control:</b> Conectar el interruptor principal. La ventilación del motor marcha, la máquina hace avanzar automáticamente el papel. La lámpara piloto Automatic Off en el panel de control está encendida. Apretar la tecla Automatic On (<b>LED amarillo</b>). Desconectar interruptor principal hasta que el led amarillo se apague. Conectar interruptor principal. Se dispara automáticamente el proceso de troquelado por un sensor tan pronto como el papel esté empujado hacia la izquierda contra el tope. Apretar la tecla Automatic Off (<b>LED verde</b>). El proceso de troquelado puede dispararse sólo mediante el pedal. Al reconectar el troquelado automático (función ON) deberá desconectarse el interruptor principal y luego volver a conectarse. Se puede ajustar eléctricamente la distancia lateral hacia la izquierda o la derecha apretando las teclas de flecha Pitch control. El tope se mueve en tanto que la tecla queda apretada.</p>	<p><b>Perforación con pedal:</b> Apretar la tecla Off. Emparejar las hojas a perforar, introducir las en el canal de perforación y empujarlas hacia la izquierda contra el tope. Cuidar de que el papel esté planamente en el canal de perforación, realinearlo si hubiere necesidad. Con papel de 80 gr. hay una capacidad máx. de perforación de unas 25 - 30 hojas, según el troquel. Solta el proceso de troquelado de pisar el interruptor de pie. Después, quitar el papel perforado manualmente del canal de perforación. No hay eyección automática del papel.</p>	<p><b>PERFORACIÓN AUTOMÁTICA:</b> Apretar la tecla Automatic On. Emparejar las hojas a perforar, introducir las de manera centrada en el canal de perforación. Cuidar de que el papel esté planamente en el canal de perforación, realinearlo si hubiere necesidad. Con papel de 80 gr. hay una capacidad máx. de perforación de unas 25 - 30 hojas, según el troquel.</p>



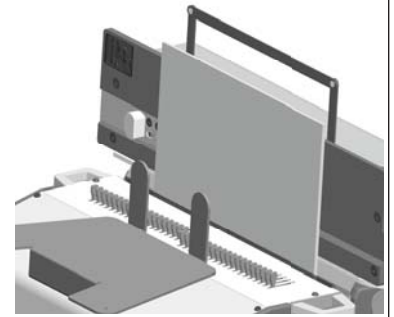
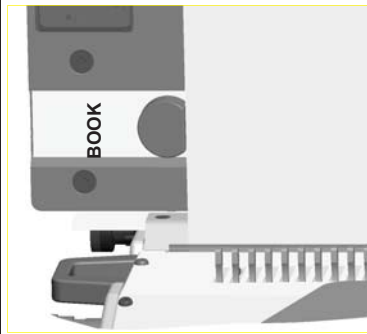

F	<p><b>PUPITRE DE COMMANDE:</b> Tournez l'interrupteur principal sur ON. Le ventilateur de refroidissement se met à tourner. La machine fait automatiquement un cycle d'éjection. La lumière de contrôle Automatic Off sur le pupitre de commande est allumée. Appuyez sur la touche Automatic On (<b>LED jaune</b>). Mettez la machine hors tension par l'interrupteur principal jusqu'à extinction de la LED jaune puis remettez sous tension. L'opération de perforation se déclenche automatiquement par un capteur dès que le papier est placé en butée vers la gauche. Touche Automatic sur Off (<b>LED verte</b>). L'opération de perforation ne peut être déclenchée qu'avec la pédale de démarrage. Lors du ré-enclenchement du mode automatique, mettez la machine hors tension puis à nouveau sous tension par l'interrupteur principal. Si on appuie sur les touches. Pitch control, le taquet peut être déplacé électriquement vers la gauche ou la droite. Le taquet se déplace aussi longtemps que l'on appuie sur la touche.</p>	<p><b>PERFORATION AVEC LA PEDALE:</b> Appuyez sur la touche off. Introduisez le papier à perforer dans l'interstice d'introduction puis poussez le contre la butée. Veillez à ce que le papier à perforer soit bien dans l'interstice d'introduction. L'épaisseur de perforation est d'environ 25-30 feuilles, selon l'outil de perforation (avec papier de 80 gr). L'opération de perforation est déclenchée par une pression sur la pédale. Puis sortez le papier perforé manuellement de l'interstice d'introduction. Il n'y a pas d'éjection automatique des feuilles.</p>	<p><b>PERFORATION AUTOMATIQUE:</b> Appuyez sur la touche Automatic On. Positionnez les feuilles à perforer dans l'interstice d'introduction du papier (gouttière). Vérifiez que celle-ci soient bien plaquées dans le fond de l'interstice. L'épaisseur de perforation est d'environ 25-30 feuilles, selon l'outil de perforation (avec du papier de 80 gr).</p>
CZ	<p><b>OVLÁDACÍ PANEL:</b> Zapnout hlavní vypínač. Motor ventilátoru běží, zařízení provede automaticky přesun papíru. Kontrolní žárovka Automatic Off na ovládacím panelu svítí. Stisknout tlačítko Automatic on (<b>žlutá LED</b>). Hlavní vypínač vypnout a až žlutá LED zhasne, hlavní vypínač zapnout. Postup děrování se automaticky spustí pomocí snímače, jakmile se papír posune vlevo k zarážce. Stisknout tlačítko Automatic off (zelená LED). Při opakovaném zapnutí děrovací automatiky (ON-Funkce) by měl být hlavní vypínač vypnut a zase zapnut. Proces děrování se může spustit pouze nožním pedálem. Stisknutím šipky pitch control se může elektricky posunout boční odstup vlevo nebo vpravo. Doraz (zarážka) se posouvá tak dlouho, dokud je tlačítko stisknuté.</p>	<p><b>Děrování s pomocí nožního pedálu:</b> Stisknout tlačítko Automatic off (vypnout automatiku). Nastavit do rovné polohy papír, který se má děrovat, zavést do děrovacího otvoru a nastavit vlevo k zarážce. Ujistit se, že je papír rovně v děrovacím otvoru, pokud tomu tak není, znovu urovnat. Maximální děrovací výkon papíru 80 gr. je 25 – 30 listů, podle děrovacího nástroje. Stisknutím nožními spínače se aktivuje postup děrování. Děrování papír potom rukou vyjmout z děrovacího otvoru. Není zde automatické vysouvání papíru.</p>	<p><b>Automatické děrování:</b> Stisknout tlačítko Automatic ON (zapnout automatiku). Papír, který se má děrovat narovnat a vložit do děrovacího otvoru. Ujistit se, že je papír rovně v děrovacím otvoru, pokud tomu tak není, znovu urovnat. Maximální děrovací výkon papíru 80 gr. je 25 – 30 listů, podle děrovacího nástroje.</p>
NL	<p><b>Bedienings display:</b> Hoofdschakelaar inschakelen, Ventilator loopt, Machine maakt een automatische papiertransport. Controle lampje Automatic off brand. Toets Automatic on (<b>gele LED</b>) drukken, de ponsbeweging wordt door een sensor geactiveerd. Hoofdschakelaar uitschakelen tot dat de gele LED dooft, hoofdschakelaar weer aan. Toets Automatic off (<b>groene LED</b>), de stans beweging word door het voetpedaal geactiveerd. Bij herhaaldelijk inschakelen van de stans automaat (ON- Functie) moet de hoofdschakelaar uit en weer ingeschakeld worden. Door het drukken op Pitschcontrolkan de zijaanleg electrisch verstellt worden in richting van de pijlen. De aanleg beweegt zo lang men de toets indrukt.</p>	<p><b>Ponsen met het voet pedaal:</b> Toets automatic off. Ponsmateriaal goed opstoten, in de ponschacht invoeren en naar links tegen de aanleg drukken. Opletten dat het materiaal recht in de schacht staat, evt nogmaals opstoten. Max capaciteit , ca. 25-30 vel 80 gr. papier. Door het drukken van het pedaal word de ponsbeweging in gang gezet. Geponste papier aansluitend met de hand uit de schacht wegnemen. Er is geen automatische uitvoer.</p>	<p><b>Automatisch ponsen:</b> Toets automatic On. Ponsmateriaal goed opstoten en gecentreerd in de pons schacht plaatsen. Opletten dat het materiaal recht in de schacht staat, evt nogmaals opstoten. Max capaciteit 80 grams papier ca. 25-30 vel, afhankelijk van het ponswerktuig.</p>

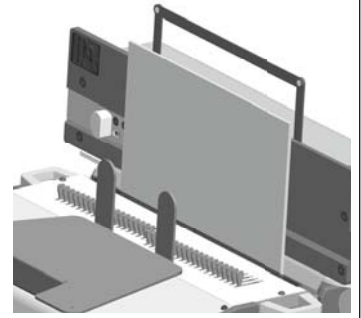
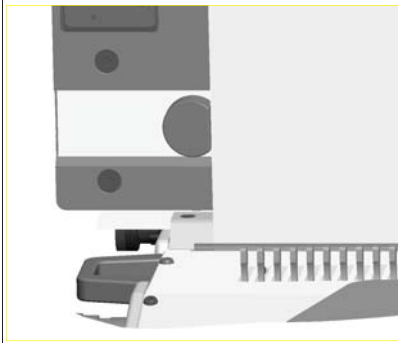

<p><b>SK</b></p>	<p><b>OVLÁDACÍ PANEL:</b> Zapnúť hlavný vypínač. Motor ventilátora beží, zariadenie vykoná automatický presun papiera. Kontrolná žiarovka Automatic Off na ovládacom paneli svieti. Stlačiť tlačidlo Automatic on (<b>žltá LED</b>). Hlavný vypínač vypnúť a až žltá LED zhasne, hlavný vypínač zapnúť. Postup dierovanie sa automaticky spustí pomocou snímača, akonáhle sa papier posunie doľava k zarážke. Stlačiť tlačidlo Automatic off (zelená LED), proces dierovania sa môže spustiť len nožným pedálom. Pri opakovanom zapnutí dierovacie automatiky (ON-Funkcia) by mal byť hlavný vypínač vypnutý a zase zapnutý. Stlačením šípky pitch control sa môže elektricky posunúť bočný odstup vľavo alebo vpravo. Doraz (zarážka) sa posúva tak dlho, kým je tlačidlo stlačené.</p>	<p><b>Dierovanie s pomocou nožného pedálu:</b> Stlačiť tlačidlo Automatic off (vypnúť automatiku). Nastaviť do rovnej polohy papier, ktorý sa má dierovať, zaviesť do dierovacieho otvoru a nastaviť vľavo k zarážke. Uistiť sa, že je papier rovno v dierovacím otvoru, ak tomu tak nie je, znova urovnať. Maximálny dierovacie výkon papiera 80 gr. je 25 - 30 listov, podľa dierovacieho nástroja. Stlačením nožnými spínača sa aktivuje postup dierovanie. Dierovaný papier potom ruky a vybrať z dierovacieho otvoru. Nie je tu automatické vysúvanie papiera.</p>	<p><b>Automatické dierovanie:</b> Stlačiť tlačidlo Automatic ON (zapnúť automatiku). Papier, ktorý sa má dierovať narovnať a vložiť do dierovacieho otvoru. Uistiť sa, že je papier rovno v dierovacím otvoru, ak tomu tak nie je, znova urovnať. Maximálny dierovacie výkon papiera 80 gr. je 25 - 30 listov, podľa dierovacieho nástroja.</p>
<p><b>RUS</b></p>	<p><b>Панель управления:</b> Главный выключатель в положении включен. Двигатель вентилятора работает, машина готова к работе. Включен световой индикатор автоматического отключения на панели управления. Для полностью автоматической перфорации нажмите кнопку автоматической работы (желтый светодиод). Выключите главный выключатель, пока желтый светодиод не погаснет. Включите главный выключатель. Автоматическая перфорация осуществляется с помощью датчика, как только бумага попадает в слот перфорации, сдвигаясь влево до упора. Отключение автоматической перфорации (зеленый светодиод). При этом перфорация может быть произведена только с помощью педали. При повторном включении автоматического режима ( ON - функция) выключите и затем включите главный выключатель. Боковое расстояние можно регулировать влево или вправо, нажимая кнопки управления со стрелками, при этом упор перемещается до тех пор, пока кнопка нажата.</p>	<p><b>Перфорация с использованием ножной педали.</b> Нажмите кнопку отключения автоматической работы на панели управления. Поместите перфорируемый бумажный блок в слот перфорации, выровняйте и нажмите на педаль. Внимание!!! Машна рассчитана на перфорацию блока из 25-30 листов 80г/м бумаги. Выньте отперфорированный блок из слота и повторите операцию. Автоматической подачи бумаги в приемный лоток при этом режиме не происходит.</p>	<p><b>Автоматическая перфорация.</b> Нажмите кнопку включения автоматической работы на панели управления. Поместите перфорируемый бумажный блок в слот перфорации, выровняйте, сдвиньте влево и машина автоматически отперфорировывает блок. Внимание!!! Машина рассчитана на перфорацию блока из 25-30 листов 80г/м бумаги. В этом режиме отперфорированный блок сдвигается в лоток приема автоматически.</p>

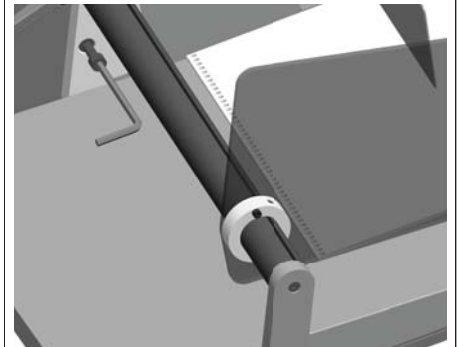
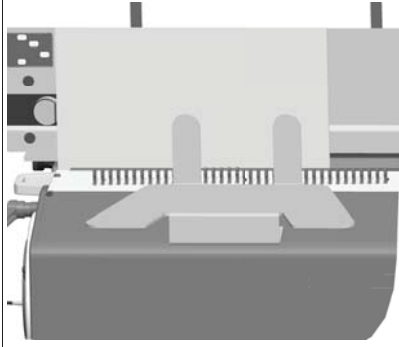
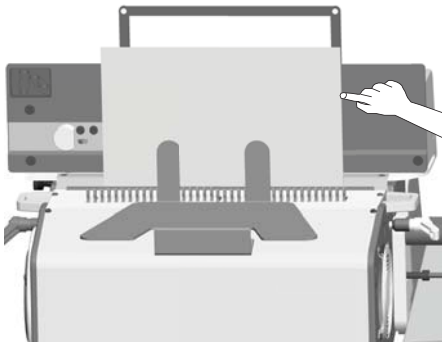

D	Papier nach links an den Anschlag schieben und loslassen.	Stanzvorgang wird automatisch ausgelöst und das Papier anschließend ....	....automatisch in die Papierablage ausgeworfen. Papieranschlätze durch Verschieben so einstellen, daß das Papier ohne Stau in die Auslage fällt.
E	Slide the paper to the left, against the stop, and release it.	The punching operation is triggered automatically and then....	....the paper is automatically ejected into the paper tray. Adjust the right hand and rear paper stops of the outfeed tray so that the paper falls into the tray.
ESP	Empujar el papel hacia la izquierda contra el tope, luego desasirlo.	El proceso de troquelado se dispara automáticamente, a continuación el papel ....	....será eyectado automáticamente en el depósito de papel. Ajustar los topes de papel desplazándolos de tal suerte que el papel caiga sin retención en la salida de papel.
F	Poussez le papier vers la gauche contre le taquet latéral et relâchez.	L'opération de perforation est automatiquement enclenchée. Le papier est alors ....	....automatiquement emmené et déposé dans le receptacle à papier. Reglez les taquets de façon à ce que le papier soit éjecté dans le receptacle sans qu'il y ai de bourrage.
CZ	Posunout papír doleva k zarážce a uvolnit.	Postup děrování se aktivuje automaticky a papír je potom ....	....vyhozen automaticky do výstupního zásobníku papíru. Nastavit posunutím zarážky papíru tak, aby papír vypadl do zásobníku bez vzpříčení.
NL	Papier naar links tegen de aanleg schuiven en los laten.	Ponsbeweging,word automatisch gestart, en het papier word aansluitend....	....automatisch in de papier uitleg getransporteerd papier aanlegen zo instellen (door te schuiven) dat het papier zonder blokkade in de uitleg valt.
SK	Posunúť papier doľava k zarážke a uvoľniť.	Postup dierovanie sa aktivuje automaticky a papier je potom ....	....vyhodený automaticky do výstupného zásobníka papiera. Nastaviť posunutím vodidlá papiera tak, aby papier vypadol do zásobníka bez vzpričenia.
RUS	Вставьте бумагу влево, до упора, и отпустите ее.	Операция перфорации срабатывает автоматически, затем ....	....бумага автоматически выталкивается в лоток приема для готовой продукции. Отрегулируйте "правую руку" и задние ограничители бумаги лотка так, чтобы бумага попадала в лоток ровно.

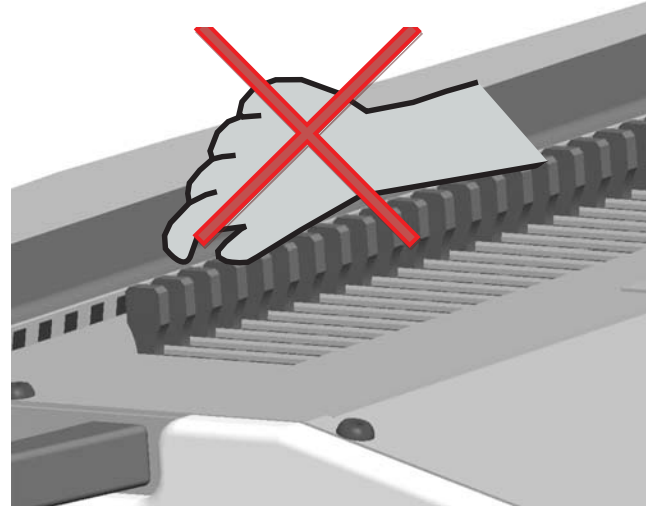
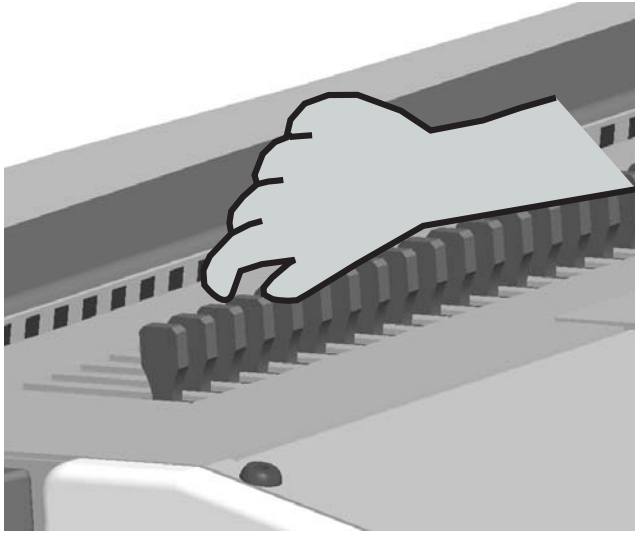

D	Druckstücke nur in Endlage ziehen (drücken)!	<b>Achtung!</b> Während des Stanzvorgangs Druckstücke nicht ziehen (drücken)!!
E	Lift pin to stop punching when pins are stationary.	<b>Attention!</b> Do Not touch pins during punching process!
ESP	Levantat los punzones sólo en las tracciones de la posición final.	<b>¡Atención!</b> Durante el proceso de perforación, no levantar las palancas de punzon.
F	Poussez les leviers des poinçons contre la butée.	<b>Attention!</b> Pendant le process de poinçonnage, il ne faut pas pousser les leviers des poinçons.
CZ	Aretační západky vytahovat (zatlačovat) jen v koncové pozici!	<b>POZOR!</b> Během děrování aretační západky nevytahovat (nezatlačovat)!!
NL	Drukstift mag alleen in de Achterste Positie uitgetrokken of ingedrukt worden.	<b>Pas Op!</b> Tijdens de Pons beweging, mogen de Drukstiften niet uitgetrokken of ingedrukt worden.
SK	Aretačné západky vyťahovať (zatlačovať) len v koncovej pozícii!	<b>POZOR!</b> Počas dierovanie aretačné západky nevyťahovať (nezatlačovať)!!
RUS	Пальцы фиксации ножей только в конечном положении поднимать / опускать!	<b>Внимание!</b> Во время перфорации пальцы фиксации ножей не поднимать / опускать!!

# 3

**FORMATEINSTELLUNG • ADJUSTING THE PAPER SIZE • AJUSTE DEL FORMATO • RÉGLAGE DU FORMAT • NASTAVENÍ FORMÁTU • FORMAATINSTELLINGEN • NASTAVENIE FORMÁTU • РЕГУЛИРОВКА ФОРМАТОВ • • • EINSTELLUNG DES RANDABSTANDS • ADJUST EDGE DISTANCE TO SELECTED DIAMETER • AJUSTE DE LA DISTANCIA AL MARGEN • RÉGLAGE DE LA MARGE • NASTAVENÍ VZDÁLENOSTI OD OKRAJE • IN STELLEN VAN DE RANDMARGE • NASTAVENIE VZDIALENOSTI OD OKRAJA • УСТАНОВКА ОТСТУПА ОТ КРАЯ**

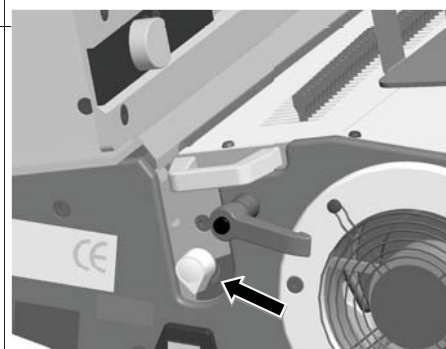
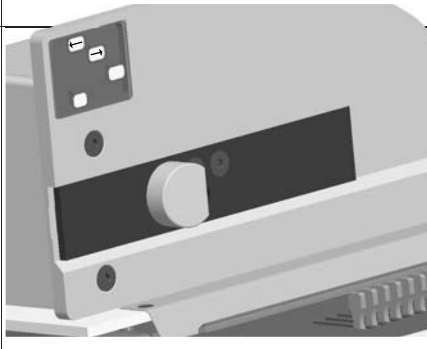
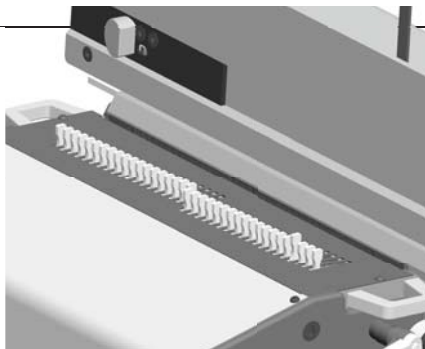

<p><b>D</b></p>	<p><b>Formateinstellung:</b> Z..B. A 4 Drahtkammbindung ( siehe Abb. ) 4. Druckstück von rechts hochziehen, Probestanzung machen. Mit Pfeiltaste links oder rechts den Randabstand einstellen. Seitenanschlag bewegt sich so lange wie die Pfeiltaste gedrückt ist. Wenn notwendig nochmals Probestanzung durchführen. Randabstand sollte links und rechts gleich sein. Bei anderen Formaten oder anderen Stanzwerkzeugen entspr. Druckstücke ziehen.</p>	<p><b>Elektrisch einstellbarer Seitenanschlag:</b> Max. Verstellweg von 0 - 70 mm. Achtung! Seitenanschlag nicht über 0 und 70 hinausfahren, da sich sonst der Seitenanschlag verklemmen kann. In diesem Fall Maschine am Hauptschalter ausschalten, kurz warten und wieder anschalten. Pfeiltaste Pitch Control drücken, je nach Verklemmung nach links oder rechts und so lange gedrückt halten, bis der Seitenanschlag wieder frei ist.</p>	<p><b>Einstellung des Randabstands:</b> Mit seitlich links angebrachtem Drehknopf den Randabstand der Perforation auf den jeweiligen Bindedurchmesser einstellen. Die entsprechenden Einstellwerte sind unter dem Drehknopf angebracht.</p>
<p><b>E</b></p>	<p><b>Format setting:</b> e.g. A 4 wire comb binding (see Fig.) Raise the 4th selector pin from right and punch a test sheet. Adjust the edge distance to the left or right with the arrow key to center the holes on the sheet. The side stop moves as long as the button is depressed. If necessary, perform another test punch. The edge distance should be the same on the left and right. Raise the appropriate selector pin for other formats or other punching dies.</p>	<p><b>Electrically adjustable side stop:</b> Max. adjustment from 0 - 70 mm. Attention: do not go beyond 0 and do not extend the side stop above 70 mm, as the side stop can get stuck. In this case switch off the machine at the main switch, wait a few seconds and switch it on again. Press the arrow key Pitch Control either to the left or the right depending where the side stop is stuck and press as long as the side stop is free again.</p>	<p><b>Margin Adjustment:</b> Set the margin for the perforation to the binding diameter with the knob located on the left hand side. Recommended settings are located under the knob.</p>
<p><b>ESP</b></p>	<p><b>AJUSTE DEL FORMATO:</b> P. ej. para el formato A4, paso 3:1, encuadernación de alambre doble cero. Tirar hacia arriba la 4a pieza de presión derecha, efectuar un troquelado de ensayo. Ajustar la distancia al margen mediante las teclas de flecha izquierda o derecha. El tope lateral se mueve en tanto que la tecla de flecha queda apretada. En caso de necesidad, efectuar otra vez un troquelado de ensayo. Las distancias al margen izquierda y derecha deberían ser iguales. Para otros formatos u otros troqueles, tirar las piezas de presión que corresponden.</p>	<p><b>Tope lateral con ajuste eléctrico:</b> Alcance máx. del ajuste de 0 - 70 mm. ¡Atención! El tope lateral no debe rebasar los fines de carrera 0 y 70, ya que en caso contrario el tope lateral puede agarrotarse. En este caso, pare la máquina en el interruptor principal, espere un poco, luego póngala de nuevo en marcha. Apriete la tecla de flecha Pitch Control, hacia la izquierda o la derecha según el atascamiento y mantenga la presión hasta que el tope lateral sea de nuevo desbloqueado.</p>	<p><b>AJUSTE DE LA DISTANCIA AL MARGEN:</b> Ajustar a los respectivos diámetros del encuadernador la distancia al margen de la perforación mediante el botón giratorio colocado al lado izquierdo. Los diversos valores de ajuste figuran debajo del botón giratorio.</p>
<p><b>F</b></p>	<p><b>RÉGLAGE DU FORMAT:</b> Par exemple pour format A4 avec reliure intégrale (voir photo ci contre). Soulevez le quatrième poinçon de droite et faire une perforation d'essai. A l'aide des flèches, réglez la perforation de bord de feuille. Le taquet latéral se déplace aussi longtemps que l'on appuie sur les touches . Si nécessaire procéder à une autre perforation d'essai. La perforation de bord de feuille devrait être la même à gauche comme à droite. Pour d'autres formats ou d'autres outils de perforation les poinçons correspondants doivent être soulevés.</p>	<p><b>Butée latérale à réglage électrique.</b> Etendue max. du réglage de 0 - 70 mm. Attention ! La butée latérale ne doit pas dépasser les fins de course 0 et 70, sinon la butée latérale peut se coincer . Dans ce cas, arrêtez la machine sur l'interrupteur principal, attendez un peu, puis redémarrez-la. Appuyez sur la touche de direction Pitch Control, vers la gauche ou vers la droite selon le coincement et maintenez la pression jusqu'à ce que la butée latérale soit de nouveau débloquée.</p>	<p><b>RÉGLAGE DE LA PERFORATION DE BORD DE FEUILLE:</b> A l'aide du selecteur de butée de profondeur situé sur le côté gauche de l'appareil, réglez la perforation de bord de feuille en fonction du diamètre de la reliure voulue. Les valeurs de réglage sont indiquées sous le selecteur.</p>





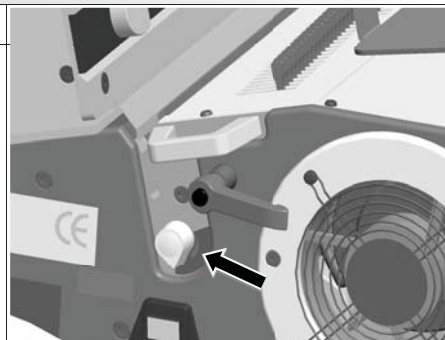
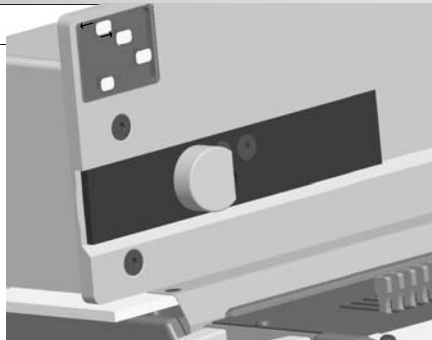
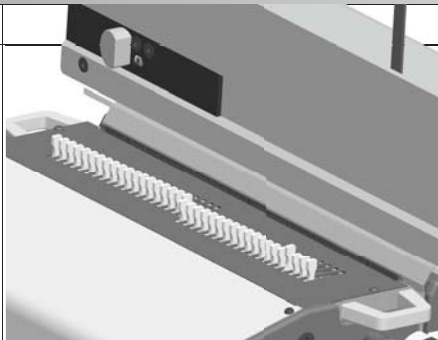

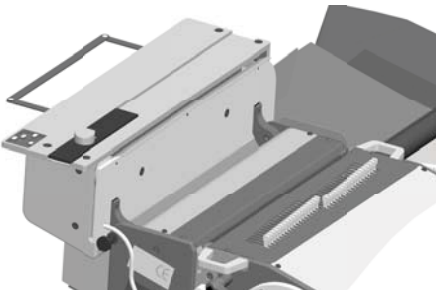
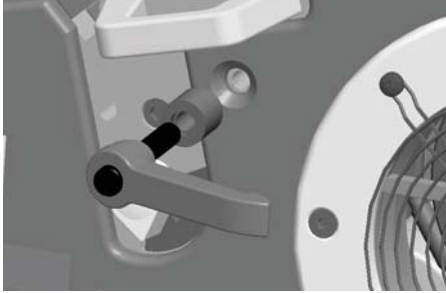
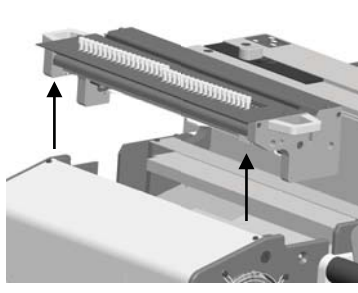

## 3

FORMATEINSTELLUNG • ADJUSTING THE PAPER SIZE • AJUSTE DEL FORMATO • RÉGLAGE DU FORMAT • NASTAVENÍ FORMÁTU • FORMAATINSTELLINGEN • NASTAVENIE FORMÁTU • РЕГУЛИРОВКА ФОРМАТОВ • • • EINSTELLUNG DES RANDABSTANDS • ADJUST EDGE DISTANCE TO SELECTED DIAMETER • AJUSTE DE LA DISTANCIA AL MARGEN • RÉGLAGE DE LA MARGE • NASTAVENÍ VZDÁLENOSTI OD OKRAJE • IN STELLEN VAN DE RANDMARGE • NASTAVENIE VZDIALENOSTI OD OKRAJA • УСТАНОВКА ОТСТУПА ОТ КРАЯ



CZ	<p><b>Nastavení formátu:</b> Např. uzavírání drátěné vazby A4 (viz obr.) Vytáhnout 4.tlakovou matici (razidlo) zprava, a provést zkušební děrování. Nastavit tlačítkem se šípkou vzdálenost od okraje. Boční zarážka se posouvá tak dlouho, dokud zůstává tlačítko se šípkou stisknuté. V případě potřeby provést ještě jednou zkušební děrování. Vzdálenost od kraje by měla být stejná vlevo i vpravo. U jiných formátů nebo jiných děrovacích nástrojů vytáhnout příslušné tlakové matrice (západky).</p>	<p><b>Elektricky nastavitelná boční zarážka:</b> Maximální nastavitelná dráha 0-70 mm. Pozor! Nepřekračovat boční zarážku nad 0 a 70, protože jinak se může boční zarážka zablokovat. V takovém případě zařízení vypnout hlavním vypínačem, chvíli počkat a znovu zapnout. Stisknout tlačítko Pitch Control, podle ablokování vlevo nebo vpravo a držet tlačítko stisknuté tak dlouho, dokud se boční zarážka neuvolní.</p>	<p><b>Nastavení vzdálenosti od okraje:</b> Pomocí knoflíku, který se nachází vlevo nastavit vzdálenost děrování od okraje na požadovaný průměr vazby. Odpovídající hodnoty pro nastavení jsou uvedeny pod knoflíkem.</p>
NL	<p><b>Formaat instellingen :</b> Bijv a4 Draadkam binding (Zie Afb)4. Stempel hoogtrekken, proefponsing maken. Met pijltoets links of rechts de rand marge instellen.Zij aanleg beweegt zolang de toets ingedrukt is. Randafstand moet links en rechts gelijk zijn, bij alle formaten en de juiste stempels om hoog trekken.</p>	<p><b>Electrisch verstelbare zijaanleg:</b> Max verstelling van 0-70 mm. Pas Op : Niet buiten de aangegeven maten von 0-70 mm laten lopen anders, loopt de aanslag vast. Bij vast lopend: Hoofdschakelaar uit, wachten en na korte tijd weer inschakelen. Pijltoets drukken, afhankelijk van het vastlopen rechts of links drukken, tot dat de zijaanleg weer vrij beweegt.</p>	<p><b>Instellen van de randmarge:</b> Met de zijdelingse draaiknop de randafstand van deperforatie op de juiste bind diameter instellen. De maten staan aangegeven onder de draaiknop.</p>
SK	<p><b>Nastavenie formátu:</b> Např. uzatváranie drôtené väzby A4 (pozri obr) Vytiahnuť 4.tlakovou maticu (razidlo) sprava, a vykonať skúšobnú dierovanie. Nastaviť tlačidlom so šípkou vzdialenosť od okraja. Bočné zarážka sa posúva tak dlho, kým zostáva tlačidlo so šípkou stlačené. V prípade potreby vykonať ešte raz skúšobnú dierovanie. Vzdialenosť od kraja by mala byť rovnaká vľavo aj vpravo. U iných formátov alebo iných dierovacích nástrojov vytiahnuť príslušné tlakové matrice (západky).</p>	<p><b>Elektricky nastaviteľná bočná zarážka:</b> Maximálna nastaviteľná dráha 0-70 mm. Pozor! Neprekračovať bočné zarážku nad 0 a 70, pretože inak sa môže bočné zarážka zablokovať. V takomto prípade zariadenie vypnúť hlavným vypínačom, chvíľu počkať a znovu zapnúť. Stlačiť tlačidlo Pitch Control, podľa zablokovanie vľavo alebo vpravo a držať tlačidlo stlačené tak dlho, kým sa bočné zarážka neuvolní.</p>	<p><b>Nastavenie vzdialenosti od okraja:</b> Pomocou gombíka, ktorý sa nachádza vľavo nastaviť vzdialenosť dierovania od okraja na požadovaný priemer väzby. Zodpovedajúce hodnoty pre nastavenie sú uvedené pod gombíkom.</p>
RUS	<p><b>Установка формата:</b> Например, для формата А4 (см. рис.) Поднимите 4-й справа штифт отключения ножа и отперфорируйте контрольный лист. Отрегулируйте край расстояния с левой или правой стороны с помощью кнопки со стрелкой для центрирования отверстия на листе. Боковой упор перемещается до тех пор, пока кнопка нажата. При необходимости, выполните еще одну тестовую перфорацию. Расстояние с краю должно быть одинаковым слева и справа. Поднимите соответствующий штифт для других форматов.</p>	<p><b>Электрически регулируемые боковой упор:</b> Максимум регулировка от 0 - 70 мм. Внимание: регулировка не должна выходить за рамки 0 и 70 мм, так как боковой упор может застрять. В этом случае выключите главный выключатель, подождите несколько секунд и включите его снова. Нажмите клавишу со стрелкой на контрольной панели, либо влево или вправо, в зависимости, от стороны останова упора и держите до тех пор, пока он не освободится.</p>	<p><b>Настройка шага перфорации:</b> Установите шаг перфорации в зависимости от выбранного диаметра пружины с помощью ручки, расположенной на левой стороне. Рекомендуемые настройки находятся под ручкой.</p>

# 4 WERKZEUGWECHSEL • CHANGING THE DIE • CAMBIO DE TROQUELES • CHANGEMENT D'OUTIL • VÝMĚNA NÁSTROJE • WERKTUIG WISSEL • VÝMENA NÁSTROJE • СМЕНА ТУЛОВ

		
<p><b>D</b></p> <p><b>Achtung!</b> Stanzvorgang muß beendet sein. Hauptschalter aus.</p> <p> <b>Maschine vom Stromnetz trennen.</b></p> <p>Verriegelungsknopf ziehen. Aufsatz nach hinten klappen.</p>	<p>Auf jeder Seite der Maschine links und rechts befindet sich je 1 Schnellspannschraube. Beide herausdrehen. Zum bequemen Herausdrehen der rechten Schnellspannschraube empfiehlt es sich die Papierauslage abzuschrauben.</p>	<p>Werkzeug an den beiden Handgriffen nach oben herausheben.</p>
<p><b>E</b></p> <p><b>Attention!</b> Punching process must be completed and main switch must be turned off.</p> <p> <b>Detach machine from mains supply.</b></p> <p>Pull the locking bolt and tilt the entire transport assembly to the rear.</p>	<p>There is a quick release screw on both the left and right hand side of the machine. Completely remove both screws. Removal of the paper outfeed is recommended to facilitate removal of the right hand quick release screw.</p>	<p>Lift out the punching die using both handles.</p>
<p><b>ESP</b></p> <p><b>¡Atención!</b> Para poder cambiar el troquel el proceso de perforación debe haber concluido completamente.</p> <p> <b>Desenchufe el equipo de la red eléctrica.</b></p> <p>Tirar el botón de bloqueo. Abatir el aditamento hacia atrás.</p>	<p>De ambos lados, izquierdo y derecho, de la máquina hay cada vez 1 tornillo de apriete rápido. Desatornillar los dos. Se recomienda destornillar la salida del papel para poder desatornillar fácilmente el tornillo de apriete rápido derecho.</p>	<p>Sacar el troquel hacia arriba levantándolo en los dos manubrios.</p>
<p><b>F</b></p> <p><b>Attention !</b></p> <p> <b>Machine débranchée de l'alimentation!</b></p> <p>De chaque côté de la machine se trouve une poignée de serrage à gauche et à droite. Dévisser ces poignées. Tirez le bouton de verrouillage. Rabattez le bloc de commande amovible.</p>	<p>De chaque côté de la machine se trouve une vis de serrage rapide. Dévissez ces deux vis. Afin de faciliter le retrait de la vis, il est conseillé de dévisser le plateau de réception du papier.</p>	<p>Saisissez l'outil par les deux poignées, soulevez le vers le haut et sortez-le de la machine.</p>
<p><b>CZ</b></p> <p><b>Pozor!</b> Děrovací proces musí být dokončen. Vypnout hlavní vypínač.</p> <p> <b>Odpojit stroj od elektrické sítě.</b></p> <p>Vytáhnout zajišťovací knoflík. Sklopit nástavec dozadu.</p>	<p>Na obou stranách zařízení vlevo i vpravo se nachází 1 rychloupínací šroub. Oba šrouby vyšroubovat.</p>	<p>Pro pohodlné vyšroubování pravého rychloupínacího šroubu se doporučuje odšroubovat vysunovací zařízení papíru. Zdvihnout nástroj pomocí obou rukojetí nahoru.</p>
<p><b>NL</b></p> <p><b>Let op!</b> De ponsgang moet beëindigt zijn, de Hoofdschakelaar uitschakelen</p> <p> <b>en de machine stekker uit de kontaktdoos trekken.</b></p> <p>Vergrendelingsknop uittrekken. Transport unit naar achteren duwen.</p>	<p>Links en rechts van de machine is er een snelspanschroef. Beide kanten er uit draaien. Om rechts de spanschroef makkelijk er uit te kunnen draaien is het aanbevelings waardig om de papieropvang te verwijderen.</p>	<p>Werktuig aan beide handgrepen naar boven uit de machine tillen.</p>
<p><b>SK</b></p> <p><b>Pozor!</b> Dierovacie proces musí byť dokončený. Vypnúť hlavný vypínač.</p> <p> <b>Odpojit' stroj od elektrickej siete.</b></p> <p>Vytiahnuť zaisťovací gombík. Sklopiť nadstavec dozadu.</p>	<p>Na oboch stranách zariadenia vľavo aj vpravo sa nachádza 1 rýchlopínacie skrutka. Obe skrutky vyskrutkovať.</p>	<p>Pre pohodlné vyskrutkovanie pravého rýchlopínaciej skrutky sa odporúča odšroubovať vysunovací zariadenie papiera. Zdvihnúť nástroj pomocou oboch rúkoviť nahor.</p>
<p><b>RUS</b></p> <p><b>Внимание!</b> Процесс перфорации должен быть завершен, и главный выключатель должен быть выключен.</p> <p> <b>Отсоедините машину от электросети.</b></p> <p>Операция замены производится только на выключенной машине. Поверните блокирующий болт и откиньте назад подающий механизм.</p>	<p>С обеих сторон аппарата (левой и правой) находятся винты с плоскими головками которые необходимо отвинтить. Для того чтобы извлечь их поднимите секцию с пуансонами. Внимание! Не включайте аппарат во время данной операции. Не допускается выполнение операции по перфорации. Следите за тем чтобы части тела и одежда не попадали вовнутрь аппарата так как это может послужить причиной травмы от подвижных частей машины. Повторите вышеуказанную операцию для установки каждого пуансона. После установки закрутите соответствующие винты.</p>	<p>Для удаления бумаги для легкой и качественной перфорации отвинтите оба винта (см. картинку). Вынимайте блок с ножами за обе ручки.</p>

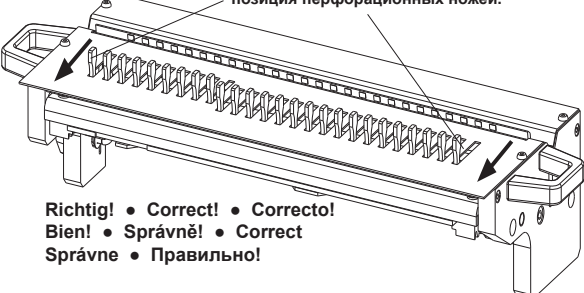
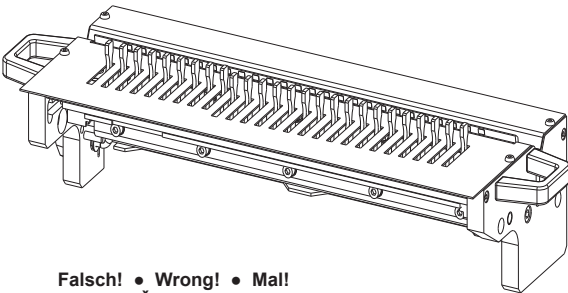
	<p>Vordere Endlage der Druckstücke • Front end position pressure pins • Fin de carrera trasero de las piezas de presión • Position extreme des éléments de pression • Přední konečná poloha přitlačných prvků • Eindpositie van de drukstukken • Predné konečná poloha prítlačných prvkov • Правильная позиция перфорационных ножей.</p>  <p><b>Richtig! • Correct! • Correcto! Bien! • Správne! • Correct Správne • Правильно!</b></p>	 <p><b>Falsch! • Wrong! • Mal! Faux! • Špatné! • Fout! Zle! • Неправильно!</b></p>
<b>D</b>	<p><b>Achtung!</b> Die Stanzmesser müssen vor dem Einsetzen des Werkzeugs in der vorderen Endlage stehen, da sich sonst das Stanzwerkzeug nicht einbauen läßt. Durch beidseitiges Drücken an den linken und rechten Druckstücken lassen sich die Stanzmesser bequem in die vordere Endlage schieben.</p>	<p><b>Achtung!</b> Bei herausgenommenem Stanzwerkzeug Maschine nicht einschalten, keinen Stanzvorgang auslösen und nicht in die geöffnete Maschine greifen - Verletzungsgefahr durch rotierende Teile. Ein zusätzlicher Sicherheits - Endschalter verhindert bei ausgebautem Werkzeug ein Anlaufen des Motors. Nächstes Werkzeug genauso einsetzen und mit den 2 Schnellspannschrauben wieder festschrauben. Papierauswurf wieder anschrauben, Aufsatz nach vorne klappen.</p>
<b>E</b>	<p><b>Caution!</b> Before installing the punch die, the punch pins must be in front position. Otherwise it is not possible to install the punch die. To move the punch pins in rear position, simply push at the outer left and right pressure pin and all the pins will slide forward.</p>	<p><b>Caution!</b> Do not switch on machine when the punching equipment is taken out. Do not engage any punching cycle and do not put your fingers into the open machine. There is danger of injury due to rotating parts. When the die is removed a limit switch in the machine prevents the starting of the motor. Reverse procedure to install the next die. Install and tighten the two quick release screws. Rotate paper ejection unit forward until lock screw engages.</p>
<b>ESP</b>	<p><b>¡Atención!</b> Antes de insertar el troquel, las cuchillas de troquelado tienen que estar en la primera línea, porque de lo contrario el troquel no se puede montar. Por medio de presión en ambos lados de las piezas de presión izquierda y derecha, se pueden empujar las cuchillas de troquelado fácilmente en la posición frontal.</p>	<p><b>¡Atención!</b> Con el troquel desmontado no ponga en marcha la máquina, no intente accionar el proceso de perforación ni introduzca las manos en la máquina abierta ya que existe peligro de lesión por las piezas rotativas de la máquina. El interruptor de seguridad instalado en la máquina impide el funcionamiento del motor si el troquel está desmontado. Inserte el troquel y ajuste los dos tornillos de apriete rápido. Eyección de papel base atornillada, doble apego a la parte delantera.</p>
<b>F</b>	<p><b>Attention!</b> Avant de monter l'outil de perforation, placer les leviers des perforateurs en butée vers l'avant. Dans le cas contraire, il n'est pas possible d'introduire le bloc de perforation. En tirant simultanément à droite et à gauche, vous pouvez facilement ramener les poinçons en butée avant.</p>	<p><b>Attention!</b> Ne pas mettre la machine sous tension lorsque l'outil de perforation n'est pas monté. Ne déclenchez pas de processus de perforation et n'essayez pas d'introduire la main dans la machine sous peine de blessures graves. Pour une sécurité accrue, un Switch empêche la mise en marche du moteur lorsque l'outil de perforation est démonté. Remonté le nouvel outil à l'identique et fixé le à l'aide des deux vis à serrage rapide. Revissez l'éjection papier. Rabattez la rehausse vers l'avant.</p>
<b>CZ</b>	<p><b>POZOR!</b> Vysekávací nože se musí před nasazením nástroje nacházet v přední koncové poloze, protože jinak nebude možné nainstalovat děrovací nástroj. Stisknutím tlakových matic vlevo a vpravo se dají vysekávací nože pohodlně posunout do přední koncové polohy.</p>	<p><b>Pozor!</b> Při vyjmutí děrovacího nástroje zařízení nezapínat, neaktivovat děrování a nezasahovat do otevřeného zařízení. Nebezpečí poranění rotujícími díly. Samostatný bezpečnostní koncový vypínač zamezí v případě vymontovaného nástroje spuštění motoru. Vložit další nástroj stejným způsobem a upevnit znovu 2 rychloupínacími šrouby. Znovu našroubovat vyhazovač papíru. Nástavec posunout dopředu.</p>
<b>NL</b>	<p><b>Pas Op!</b> De ponsstempels moeten voor het installeren van het werktuig in de voorste eindpositie staan. anders kan het werktuig niet geïnstalleerd worden. Door aan beide zijden te drukken gaan de drukstukken gemakkelijk in de voorste eindpositie.</p>	<p><b>Let op!</b> Als het werktuig verwijderd is de machine niet inschakelen, geen ponsgang inschakelen en niet in de geopende machine grijpen - verwondingsgevaar door roterende delen. Een extra veiligheidschakelaareindschakelaar verhindert dat bij een uitgebouwd werktuig, de motor gaat lopen. Het volgende werktuig net zo installeren en met de 2 snelspannschroeven vast draaien. Papier opvang weer vast schroeven/monteren en de transport unit omhoog duwen.</p>
<b>SK</b>	<p><b>POZOR!</b> Vysekávacie nože musí byť pred nasadením nástroja v prednej polohe, pretože inak sa nedá dierovací nástroj nainštalovať. Stlačením tlačných prvkov na oboch stranách sa dajú vysekávacie nože pohodlne posunúť do prednej konečnej polohy.</p>	<p><b>Pozor!</b> Pri vybratí dierovacieho nástroja zariadení nezapínať, neaktivovať dierovanie a nezasahovať do otvoreného zariadení. Nebezpečenstvo poranenia rotujúcimi dielmi. Samostatný bezpečnostný koncový vypínač zamedzí v prípade vymontovaného nástroja spustenia motoru. Vložiť ďalší nástroj rovnakým spôsobom a upevniť znova 2 rýchloupínacími skrutkami. Znovu naskrutkovať vyhadzovač papiera. Nástavec posunúť dopredu.</p>
<b>RUS</b>	<p><b>Внимание!</b> Перед установкой тула, перфорирующие ножи должны быть в переднем положении. В противном случае, они не позволят вставить перфорирующий тул в корпус перфоратора. Для установки перфорирующих ножей в переднее положение, просто поверните штифты, в которые вкручены быстросъемные винты.</p>	<p><b>Внимание:</b> Не включайте аппарат, когда перфорационный тул вынут. Не вставляйте пальцы в открытый аппарат. Существует опасность травмироваться вращающимися частями аппарата. Обратная процедура установки перфорирующего тула. Установите и затяните два быстросъемных винта. Установите электрический блок в исходное положение и закрепите его.</p>



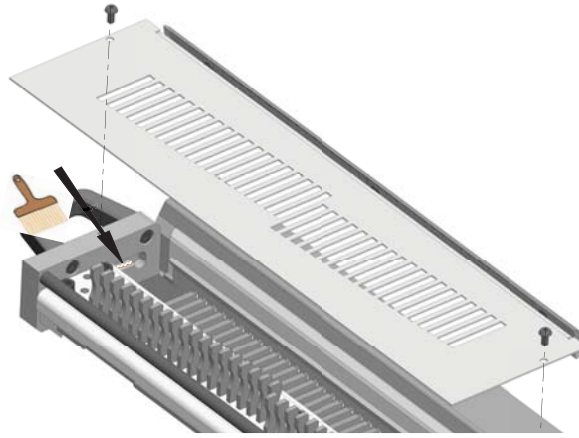

D



Bei Arbeiten im Innenraum muss die Maschine ausgeschaltet und vom Netz getrennt sein. Diese Arbeiten dürfen nur von qualifizierten und in allen gängigen Sicherheitsfragen unterwiesenen Personen durchgeführt werden. Bei häufigem Gebrauch sollen die Zahnstangen-Führungen (links und rechts) regelmäßig (ca. 1 Mal pro Monat) gefettet werden. Gehen Sie dazu wie folgt vor:

- Entfernen Sie die obere Abdeckung durch Herausdrehen der zwei Schrauben.
- Fetten Sie die Führung mit einem handelsüblichen Zahnradfett. Es genügt den freien Bereich (oben und unten) mit einem Pinsel mit Fett einzustreichen, da sich das Fett beim Laufen der Zahnstange gleichmäßig verteilt. **Fett nur dünnsschichtig auftragen!!**
- Schrauben Sie nach dem Fetten die Abdeckung wieder fest.



Nach Beendigung der Einfettarbeiten muß die Abdeckung zwingend angebracht werden. Ein Betreiben der Maschine ohne Abdeckung ist nicht erlaubt!!

E



When working on the inside of the machine. It must be switched off and disconnected from the mains. This work may only be performed by qualified personnel.

The (left and right) rack guides should be greased regularly (about once per month). Proceed as follows:

- Remove the top cover by unscrewing the two screws.
- Lubricate the channel (top and bottom) with grease. **Use a brush to apply a thin layer only!!**. The grease will be evenly distributed by the rack.
- Refit the top cover.



The cover must be refitted before reconnecting to the mains. Operating the machine without cover is not allowed!!

ESP



Para hacer ajustes en el interior de la máquina, la misma debe estar apagada y desconectada de la red eléctrica. Estos arreglos sólo pueden ser llevamos a cabo por personal calificado.

Ante un uso repetido se recomienda engrasar regularmente ambas guías de la cremallera – derecha e izquierda – aproximadamente 1 vez al mes.

Proceda de la siguiente manera:

- Retire la tapa superior de la máquina después de quitar los tornillos.
- Engrase las guías con grasa apropiada para ruedas dentadas. Basta con engrasar la zona abajo y arriba con la ayuda de un pincel, de manera que la grasa se reparta uniformemente con el funcionamiento de la cremallera. **Aplique sólo una capa fina de grasa.**
- Atornille la tapa superior una vez haya terminado el proceso anterior descrito.



Después de engrasar la máquina es obligatorio colocar y atornillar la tapa superior nuevamente. Queda prohibido el funcionamiento de la máquina sin tapa superior.

F



Avant toute intervention à l'intérieur de la machine, assurez-vous de bien avoir retiré la prise de l'alimentation électrique de la machine. Seule une personne qualifiée et respectant les règles de sécurité est habilité à faire les réparations ou intervenir sur ce matériel.

Lors d'une utilisation intensive de la machine, il est conseillé de graisser régulièrement (une fois par mois) les crémaillères (droite et gauche).







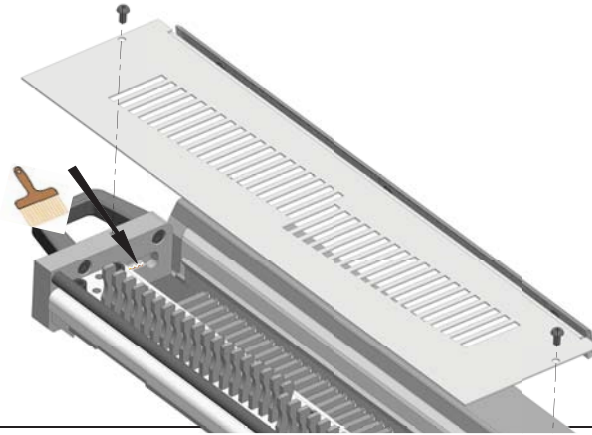

Procédez selon les indications ci-dessous :

- Retirez le capot supérieur en dévissant les deux vis graissez les crémaillères avec de la graisse pour pignon.
- Utilisez un pinceau pour appliquer la graisse sur les parties visibles.
- La graisse se reprendra automatiquement lors de la mise en marche de l'appareil. **Veillez à ne pas mettre trop de graisse !!!**
- Remettez le capot en place et revissez-le à l'aide des deux vis



Après l'opération de graissage, il est indispensable de remettre le capot supérieur sur la machine. Une utilisation sans capot est formellement interdite.



<p>CZ</p>	<p> <b>Při práci ve vnitřním prostoru stroje musí být stroj vypnutý a odpojen ze sítě. Tyto práce směji provádět pouze kvalifikované a zaškolené osoby ve všech bezpečnostních otázkách.</b>          Při častém použití se musí vodící ozubené lišty (vlevo a vpravo) pravidelně (cca. 1 krát měsíčně) mazat.          Postupujte následovně:</p> <ul style="list-style-type: none"> <li>• Po vytočení dvou šroubů odstraňte horní kryt.</li> <li>• Namažte vodítko běžně dostupným mazivem na ozubení. Postačuje volnou oblast potříť namazaným štětcem tak, aby se mazivo rovnoměrně rozděloilo. <b>Mazivo nanášet ve slabé vrstvě!!</b></li> <li>• Po namazání opět pevně přišroubujte kryt zpět.</li> </ul> <p> <b>Po ukončení mazacích prací musí být bezpodmínečně nasazen kryt zpět. Použití stroje bez krytu není povoleno!!</b></p>
<p>NL</p>	<p> <b>Bij werkzaamheden aan de binnenkant van de machine moet deze uitgeschakeld zijn en van het stroomnet gescheiden zijn. Deze werkzaamheden mogen alleen door gekwalificeerde personen uitgevoerd worden die ook geschoold zijn in veiligheidsvragen.</b>          Bij intensief gebruik moeten de tandwiel strippen (links en rechts) regelmatig (ca. 1 maal per maand ) ingevet worden.          Gaat u als volgt te werk:</p> <ul style="list-style-type: none"> <li>• Verwijder u de afdekking door de 2 schroeven los te draaien.</li> <li>• Smeer de strippen in met naarmaal verkrijgbaar tandwiel-vet. Het is voldoende om dit op de vrij toegankelijke stukken met een penseel te smeren (bov en en beneden) <b>en dit dun aan te brengen</b>. Het vet verspreid zich zelf regelmatig over de tanden tijdens het draaien.</li> <li>• Schroef na het invetten de afdekking weer vast.</li> </ul> <p> <b>Na het beëindigen van het invetten moet de afdekking absolut weer aangebracht worden! Het bedienen van de machine zonder afdekking is verboden!!</b></p>
<p>SK</p>	<p> <b>Pri práci vo vnútorom priestore stroja musí byť stroj vypnutý a odpojený zo siete. Tieto práce smú vykonávať len kvalifikované a zaškolené osoby vo všetkých bezpečnostných otázkach.</b>          Pri častom používaní sa musia vodiace ozubené lišty (vľavo a vpravo) pravidelne (cca. 1 krát mesačne) mazat'.          Postupujte nasledovne:</p> <ul style="list-style-type: none"> <li>• Po vytočení dvoch skrutiek odstráňte horný kryt.</li> <li>• Namažte vodítko bežne dostupným mazivom na ozubenie. Postačuje voľnú oblasť potrieť namazaným štetcom tak, aby sa mazivo rovnomerne rozdelilo. <b>Mazivo nanášať v slabej vrstve !!</b></li> <li>• Po namazanie opäť pevne priskrutkujte kryt späť.</li> </ul> <p> <b>Po ukončení mazacích prác musí byť bezpodmienečne nasadený kryt späť. Použitie stroja bez krytu nie je povolené !!</b></p>
<p>RUS</p>	<p> <b>Важно! Работы по профилактике оборудования проводить только с выключенным питанием и отсоединенным шнуром. Все работы должны проводиться квалифицированным персоналом.</b>          Левая и правая направляющие должны регулярно смазываться (примерно 1 раз в месяц).          Прodelать следующее:</p> <ul style="list-style-type: none"> <li>• Снять верхнюю крышку, открутив два винта.</li> <li>• Нанести смазку в канал (спереди и сзади). Для нанесения <b>ровного и тонкого слоя</b> используйте кисть!!!</li> <li>• Установите верхнюю крышку.</li> </ul> <p> <b>Крышка должна быть установлена до подключения оборудования к сети. Работа оборудования со снятой крышкой не допускается!!!</b></p>

## 5

SICHERUNG WECHSEL • CHANGING THE FUSE • CAMBIO DE FUSIBLE • CHANGER LE FUSIBLE •  
 VÝMĚNA POJISTKY • WIJZIGING VAN FUSE • VÝMENA POJISTKY • ИЗМЕНЕНИЕ ПРЕДОХРАНИТЕЛЯ

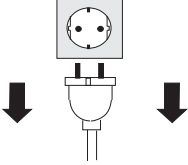
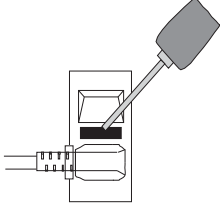
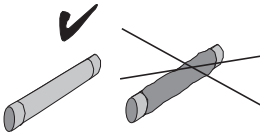
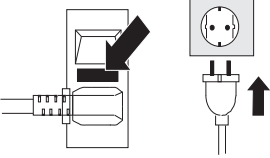
				
<b>D</b>	Netzstecker ziehen.	Sicherungshalter mit Schraubendreher herausdrücken.	Sicherung kontrollieren. Wenn defekt, Ersatzsicherung einsetzen.	Sicherungshalter einsetzen und eindrücken. Netzstecker einstecken.
<b>E</b>	Unplug the machine.	Pry out fuse holder with screw driver.	Check fuse. If fuse is defective, replace the fuse.	Refit the fuse holder. Connect main plug.
<b>ESP</b>	Desenchufe la máquina.	Desenrosque la tapa del fusible con un destornillador.	Compruebe el fusible. Si está fundido, coloque un fusible nuevo.	Introduzca el fusible en su orificio y cierre la tapa. Enchufe la máquina a la red eléctrica.
<b>F</b>	Retirer la prise de courant.	Enlever la couverture du fusible avec un tourne-vis.	Contrôler le fusible. S'il est défectueux, remplacer le.	Placer le fusible dans son logement avec précaution. Insérer la couverture du fusible et brancher la prise de courant.
<b>CZ</b>	Vytáhnout síťovou zástrčku.	Uvolnit držák pojistky pomocí šroubováku.	Pojistku zkontrolovat. Pokud je vadná, vložit náhradní pojistku.	Nasadit držák pojistky a zatlačit dovnitř. Zapojit síťovou zástrčku.
<b>NL</b>	Trek de stekker uit het stopcontact.	Druk met een schroevendraaier de zekeringhouder uit.	Controleer de zekering. Vervang deze indien defect.	Plaats de zekeringhouder opnieuw en druk deze in. Steek de stekker in het stopcontact.
<b>SK</b>	Vytiahnite elektrickú zástrčku.	Pomocou skrutkovača vytačte držiak poistky.	Poistku skontrolujte. Ak je chybná, použite náhradnú poistku.	Opäť nasadte držiak poistky a zatlačte ho. Zapojte sieťovú zástrčku.
<b>RUS</b>	Отключите аппарат.	С помощью отвертки извлеките держатель предохранителя.	Если предохранитель неисправен, замените его.	Поместите предохранитель в держатель.

D	<p>Falls es Schwierigkeiten gibt, kontrollieren Sie bitte zuerst nachfolgende Punkte, bevor Sie den Kundendienst rufen. ► ► ►</p>	<p><b>Das Gerät arbeitet nicht:</b></p> <ul style="list-style-type: none"> <li>• Ist der Hauptschalter an?</li> <li>• Ist der elektrische Stecker ordentlich eingesteckt?</li> <li>• Besteht ein Mangel in der Stromversorgung?</li> <li>• Ist die Sicherung defekt? (Sie befindet sich an der hinteren Seite des Geräts, unterhalb des Hauptschalters).</li> <li>• In Stellung OFF läßt sich der Stanzvorgang nur mit dem Fußpedal auslösen.</li> <li>• In Stellung ON wird der Stanzvorgang automatisch ausgelöst und sollte nicht mit dem Fußpedal ausgelöst werden.</li> </ul>	<p>Bitte keinesfalls selbst eine Reparatur durchführen, das könnte gefährlich sein. Das Gerät bei einem Defekt mit Angaben des Fehlers ins Werk schicken.</p>	<p><b>Garantie:</b>  <u>Auf dieses Gerät gewähren wir, bei pfleglicher Behandlung, eine Garantie von 1 Jahr.</u></p>
E	<p>In case of malfunction, please check the following points before calling for service: ► ► ►</p>	<p><b>The machine does not work:</b></p> <ul style="list-style-type: none"> <li>• Is the main switch turned on?</li> <li>• Is the electric plug connected correctly?</li> <li>• Is power supplied to the outlet?</li> <li>• Is the fuse defective? (The fuse is located on the side of the machine, below the main switch).</li> <li>• In the OFF position the punching operation can only be triggered with the foot pedal.</li> <li>• In the ON position the punching operation is triggered automatically and should not be triggered with the foot pedal.</li> </ul>	<p>CAUTION: Please do not attempt to repair the machine. Return the machine to Renz indicating the problem.</p>	<p><b>Warranty:</b>      12 months under normal operating conditions.</p>
ESP	<p>En caso de problemas, se ruega controlar primero los puntos siguientes antes de llamar al servicio postventa. ► ► ►</p>	<p><b>El aparato no funciona:</b></p> <ul style="list-style-type: none"> <li>• ¿El interruptor principal está conectado?</li> <li>• ¿La clavija está enchufada correctamente?</li> <li>• ¿Hay una alimentación eléctrica insuficiente?</li> <li>• ¿Está el fusible defectuoso? ( Se encuentra al lado trasero del aparato, debajo del interruptor principal ).</li> <li>• En posición OFF, el proceso de troquelado sólo se dispara con el pedal.</li> <li>• En posición ON, el proceso de troquelado se dispara automáticamente, no debería disparárselo con el pedal.</li> </ul>	<p>Se ruega no efectuar reparaciones en ningún caso usted mismo; podría ser peligroso. En caso de avería, envíe el aparato a la fábrica indicando el problema.</p>	<p><b>Garantía:</b>      Concedemos una garantía de 1 año para este aparato en condiciones normales de funcionamiento.</p>
F	<p>En cas de difficultés, veuillez contrôler d'abord les points suivants avant d'appeler le service après vente: ► ► ►</p>	<p><b>l'appareil ne fonctionne pas:</b></p> <ul style="list-style-type: none"> <li>• L'interrupteur principal est-il en position sous tension?</li> <li>• La prise électrique est-elle correctement branchée ?</li> <li>• Y a-t-il un défaut d'alimentation ?</li> <li>• Le fusible est-il défectueux ? (Il se trouve sur le côté derrière de l'appareil, en dessous de l'interrupteur principal ).</li> <li>• En position Off, l'opération de perforation se déclenche avec la pédale.</li> <li>• En position On, l'opération de perforation se déclenche automatiquement et ne devrait pas être déclenchée à l'aide de la pédale.</li> </ul>	<p>N'effectuez jamais vous-même une réparation, cela risque d'être dangereux. En cas de panne, envoyez l'appareil à l'usine en indiquant le défaut constaté.</p>	<p><b>Garantie :</b>      Nous accordons une garantie d'un an pour cet appareil à condition de lui accorder tous les soins nécessaires.</p>

CZ	<p>Pokud dochází k poruchám, předtím než se obrátíte na servisní službu, zkontrolujte prosím následující body. ► ► ►</p>	<p><b>Zařízení nepracuje:</b></p> <ul style="list-style-type: none"> <li>• Je hlavní vypínač zapnutý?</li> <li>• Je elektrická zástrčka správně zastrčená?</li> <li>• Je nožní spínač správně zastrčený?</li> <li>• Není nějaká závada v přívodu napětí?</li> <li>• Není vadná pojistka? (Nachází se na zadní straně zařízení, pod hlavním vypínačem.)</li> <li>• V poloze OFF se dá postup děrování aktivovat pouze nožním spínačem (pedálem).</li> <li>• V poloze ON se postup děrování aktivuje automaticky a neměl by se tedy aktivovat nožním pedálem.</li> </ul>	<p>Prosíme, v žádném případě neprovádět sami opravu, mohlo by to být nebezpečné. V případě závady poslat zařízení s údaji o závadě na závod.</p>	<p><b>Záruka:</b> Na toto zařízení poskytujeme při pečlivém nakládání záruku 1 rok.</p>
NL	<p>Als u problemen ondervind, controleert u dan eerst de volgende punten, voordat u de storingsdienst belt. ► ► ►</p>	<p><b>De Machine werkt niet:</b></p> <ul style="list-style-type: none"> <li>• Is de hoofdschakelaar aan?</li> <li>• Is de stekker ingestoken?</li> <li>• Is er een stroom storing?</li> <li>• Is de zekering defect (deze bevindt zich aan de achterkant van de machin, onder de hoofdschakelaar).</li> <li>• In de positie OFF kunt u de ponsbeweging alleen met het voetpedaal activeren.</li> <li>• In de positie ON wordt de Ponsbeweging automatisch gestart en mag niet met het voetpedaal geactiveerd worden.</li> </ul>	<p>SVP in geen geval zelf een reparatie uitvoeren stuur de machine naar de fabriek met een omschrijving van de fout.</p>	<p><b>Garantie:</b> Op deze machine geven wij bij gebruik volgens normale omstandigheden, 12 maanden garantie.</p>
SK	<p>Ak dochádza k poruchám, predtým než sa obrátite na servisnú službu, skontrolujte prosím nasledujúce body. ► ► ►</p>	<p><b>Zariadenie nepracuje:</b></p> <ul style="list-style-type: none"> <li>• Je zapnutý hlavný vypínač?</li> <li>• Je elektrická zástrčka správne zastrčená?</li> <li>• Je nožný spínač správne zastrčený?</li> <li>• Nie je nejaká porucha v prívode napätie?</li> <li>• Nie je vadná poistka? (Nachádza sa na zadnej strane zariadenia, pod hlavným vypínačom.)</li> <li>• V polohe OFF sa dá postup dierovanie aktivovať iba nožným spínačom (pedálom).</li> <li>• V polohe ON sa postup dierovanie aktivuje automaticky a nemal by sa teda aktivovať nožným pedálom.</li> </ul>	<p>Prosíme, v žiadnom prípade nevykonávať sami opravu, mohlo by to byť nebezpečné. V prípade poruchy poslať zariadenia s údajmi o závade na preteky.</p>	<p><b>Záruka:</b> Na toto zariadenie poskytujeme pri starostlivom nakladaní záruku 1 rok.</p>
RUS	<p>В случае неисправности, проверьте следующие пункты, прежде чем обращаться в сервисный центр. ► ► ►</p>	<p><b>Аппарат не работает:</b></p> <ul style="list-style-type: none"> <li>• Включен ли главный выключатель?</li> <li>• Правильно ли подключен аппарат в электрический разъем?</li> <li>• Правильно ли подключен разъем педали ножного привода?</li> <li>• Есть ли напряжение в используемой розетке?</li> <li>• Исправен ли предохранитель? (Предохранитель расположен на задней стороне аппарата, ниже главного выключателя).</li> <li>- При выключенном автоматическом режиме операция перфорации производится с использованием педали.</li> <li>- При включенном режиме автоматической перфорации.</li> <li>- Перфорация осуществляется автоматически.</li> </ul>	<p><b>ВНИМАНИЕ:</b> Пожалуйста, не пытайтесь отремонтировать аппарат самостоятельно. Обратитесь в сервисный центр с описание проблемы.</p>	<p><b>Гарантия:</b> 12 месяцев при нормальных условиях эксплуатации.</p>

## 7

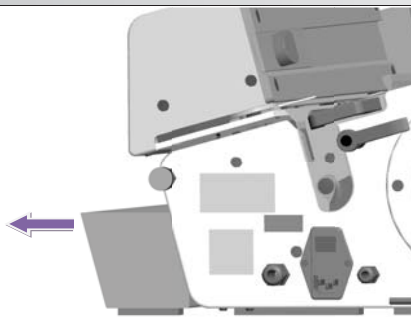
**WARTEN • MAINTENANCE • LIMPIEZA • ENTRETIEN • ÚDRŽBA • ONDERHOUD • ÚDRŽBA • УХОД**

D	<p>Reinigung: Mit trockenem oder leicht feuchtem Tuch abwischen. Keine Lösungsmittel verwenden, Aufdrucke können sich lösen.</p>	<p>Abfallschublade regelmäßig entleeren. Befindet sich auf der Rückseite des Geräts.</p>	<p>Gerät nicht öffnen. Gerät darf nur vom Fachpersonal geöffnet werden.</p>
E	<p>Cleaning: Wipe with a dry or slightly moist cloth. Do not use solvents, stickers may detach.</p>	<p>Regularly empty the waste drawer at the rear of the machine.</p>	<p>Do not open the machine. The machine is only to be serviced by an authorized service center.</p>
ESP	<p>Limpeza: Limpie con un paño seco o poco húmedo. No utilice disolventes, las pegatinas pudieran desprenderse.</p>	<p>Hay que descargar con regularidad el cajón de desechos. Se halla en la cara posterior del aparato.</p>	<p>No abra la máquina. Sólo la empresa autorizada puede abrir y reparar la máquina.</p>
F	<p>Nettoyage: Essuyer avec un chiffon sec ou peu humide. Ne pas utiliser de solvant.</p>	<p>Le tiroir à déchets doit être vidé régulièrement. Il se trouve à l'arrière de l'appareil.</p>	<p>Ne pas ouvrir l'appareil. Seul un technicien doit ouvrir l'appareil.</p>
CZ	<p>Čištění : Otírejte suchou nebo mírně navlhčenou utěrkou. Nepoužívejte rozpouštědla.</p>	<p>Provádět pravidelně vyprázdnění zásobníku odpadu. Ten se nachází na zadní straně zařízení.</p>	<p>Zařízení neotvírat. Zařízení smí otvírat pouze kvalifikovaní pracovníci.</p>
NL	<p>Reiniging: Veeg met een droge of licht vochtige doek. Gebruik geen oplosmiddelen, kunnen afdrukken worden opgelost.</p>	<p>De afval lade regelmatig legen. Deze bevindt zich aan de achterkant van de machine.</p>	<p>De machine is alleen te worden geopend en onderhouden door een erkend servicecentrum.</p>
SK	<p>Čistenie: Čistite len suchou alebo mierne navlhčenou handričkou. Nepoužívajte rozpúšťadlá.</p>	<p>Vykonávať pravidelne vyprázdnenia zásobníka odpadu. Ten sa nachádza na zadnej strane zariadenia.</p>	<p>Zariadenie neotvárať. Zariadenie smie otvárať iba kvalifikovaní pracovníci.</p>
RUS	<p>Протирайте перфоратор только мягкими салфетками. Не применяйте для чистки абразивные чистящие средства.</p>	<p>Регулярно очищайте лоток, находящийся сзади машины, от остатков бумаги.</p>	<p>Не пытайтесь открыть перфоратор. Аппарат может быть открываться и обслуживаться только в авторизованном сервисном центре.</p>

<p>Länge x Breite x Höhe          Length x Width x Height          Largo x Ancho x Alto          Longueur, largeur, hauteur          Délka x šířka x výška          Lengte x breedte x hoogte          Dĺžka x šírka x výška          Габариты</p>	88x64x38
<p>Gewicht          Weight          Peso          Poids          Hmotnost          Gewicht          Hmotnosť          Bec</p>	52 kg
<p>Stanzstärke          Punching thickness          Grosor de perforación          Epaisseur de perforation          Tloušťka děrování          Ponsdikte          Hrubka dierovania          Перфорация</p>	<p>bis zu 3.5 mm • 35 Blatt (70g/m<sup>2</sup> Papier) • bis zu 3mm • 30 Blatt (80g/m<sup>2</sup> Papier)          up to 3.5 mm • 35 sheets(70gr/m<sup>2</sup> paper 20 # stock) • up to 3 mm • 30 sheets (80gr/m<sup>2</sup> paper 20 # stock)          hasta 3.5 mm • 35 hojas (papel de 70gr/m<sup>2</sup>) • hasta 3 mm • 30 hojas (papel de 80gr/m<sup>2</sup>)          jusqu'à 3 mm • 35 feuilles (papier de 70g/m<sup>2</sup>) • jusqu'à 3 mm • 30 feuilles (papier de 80g/m<sup>2</sup>)          až 3.5 mm • 35 listů (70g/m<sup>2</sup> papír) • až 3 mm • 30 listů (80g/m<sup>2</sup> papír)          max. 3.5 mm • 35 vellen (70g/m<sup>2</sup> papier) • max. 3 mm • 30 vellen (80g/m<sup>2</sup> papier)          až 3.5 mm • 35 listov (70g/m<sup>2</sup> papier) • až 3 mm • 30 listov (80g/m<sup>2</sup> papier)          до 3.5 мм • 35 листов (70g/m<sup>2</sup> бумага) • до 3 мм • 30 листов (80g/m<sup>2</sup> бумага)</p>
<p>Stanzkapazität          Punching capacity          Capacidad de perforación          Capacité de perforation          Děrovací kapacita          Ponsdikte          Dierovacia kapacita          Производительность перфорации</p>	<p>max 26.000 Blatt / h          max.26.000 sheets / h          26.000 hojas / hora como máximo.          max.26.000/h          max.26.000/h          max.26.000/h          max.26.000/h          макс. 26 000 листов/час</p>
<p>Arbeitsbreite          Working width (max size)          Formats          Ancho de trabajo          Prac. šířka          Verwerkbare breedte          Prac. šírka          Максимальный формат</p>	<p>bis 34 cm          up to 34 cm          hasta 34 cm          jusqu'à 34 cm          až 34 cm          tot 34 cm          až 34 cm          до 34 см</p>
<p>230V 50Hz / 300W          230V 50 cycles / 300 W          230V 50 Cc / 300W          230V 50 cy. / 300W          230V 50Hz / 300W          230V 50Hz / 300W          230V 50Hz / 300W          230 В 50 Гц / 300 Вт</p>	<p>Sicherung 5 x 20 4A träge          Fuse 5 x 20 4A slow          Fusible 5 x 20 4A lento          Fusible 5 x 20 4A lent          Pojistka 5 x 20 4A pomalu          Zekering 5 x 20 4A traag          Poistka 5 x 20 4A pomaly          Предохранитель 5 x 20 4A</p>
<p>110V / 60Hz / 300W          110V/60 cy.(USA) / 300W          110V/60Cc / 300W          110V/60 cy./ 300W          110V / 60Hz / 300W          110V / 60 Hz / 300W          110V / 60Hz/ 300W          110 В / 60 Гц / 300W</p>	<p>Sicherung 5 x 20 8A träge          Fuse 5 x 20 8A slow          Fusible 5 x 20 8A lento          Fusible 5 x 20 8A lent          Pojistka 5 x 20 8A pomalu          Zekering 5 x 20 8A traag          Poistka 5 x 20 8A pomaly          Предохранитель 5 x 20 8A</p>

**EG-Konformitäts-Erklärung im Sinne der EG-Richtlinien**  
**EC conformity declaration according to the EC guidelines**  
**Declaración de conformidad de la UE de acuerdo con las directivas de la UE**  
**Déclaration de conformité CE selon les directives CE**  
**Prohlášení o shodě s předpisy ES ve smyslu směrnic ES**  
**EG-conformiteitsverklaring volgens EG-richtlijnen**  
**Vyhlasenie o zhode ES v zmysle smerníc ES**  
**Декларация соответствия согласно требованиям ЕС**

für Maschinen 2006/42/EG, Anhang II  
 for machines 2006/42/EC, appendix II  
 para máquinas 2006/42/EG, apéndice II  
 pour machines 2006/42/CE, appendice II  
 pro Strojní zařízení 2006/42/ES, Příloha II  
 voor Apparaten 2006/42/EG Bijlage II  
 pre Pístroje 2006/42/ES, Príloha II  
 для Оборудования 2006/42/ЕС, Приложение II

Elektromagnetische Verträglichkeit 04/108/EG  
 Electromagnetic consistency 04/108/EC  
 Compatibilidad electromagnética 04/108/EG  
 Comptabilité électromagnétique 04/108/CE  
 Elektromagnetická kompatibilita 04/108/ES  
 Elektromagnetische verdraagzaamheid 04/108/EG  
 Elektromagnetická kompatibilita 04/108/ES  
 ЭМС 04/108/EC

Niederspannung 2006/95/EG  
 Low tension 2006/95/EC  
 Baja tensión 2006/95/EG  
 Basse tension 2006/95/CE  
 Nizké napětí 2006/95/ES  
 Lage spanning 2006/95/EG  
 Nizke napätie 2006/95/ES  
 Низкое напряжение 2006/95/EC

Die Anlage bzw. Maschine,  
 The construction of the machine,  
 La construcción de la máquina,  
 La construction de la machine,  
 Strojní zařízení resp. Stroj,  
 De constructie van de machine,  
 Zariadenie resp. prístroj,  
 Оборудование ,

**Fabrikat: • Model: • Producto: • Modèle: • Model: • Model: • Produkt: • Наименование:**

Halbautomatische Stanz- und Perforiermaschine  
 Semi automatic desk top punching machine  
 Perforadora semi-automática  
 Perforeuse semi-automatique  
 Poloautomatický vysekávací a děrovací stroj  
 Halfautomatische tafestansmachine  
 Poloautomatický vysekávacie a dierovacie stroj  
 Электрическая перфорирующая машина

**Tур: • Type: • Type: • Tipo: • Туру: • Type: • Тур: • Модель : DTP-A 340**

wurde entwickelt, konstruiert und gefertigt in Übereinstimmung mit den o.g. EG-Richtlinien, in alleiniger Verantwortung von:

was developed, constructed and produced in accordance with the EC guidelines and with the sole responsibility of:

ha sido diseñada, construida y fabricada de conformidad con las antes citadas directivas comunitarias, bajo la exclusiva responsabilidad de:

a été développée, construite et produite conformément aux directives et avec la seule responsabilité de:

byl vyvinut, zkonstruován a vyroben v souladu se shora uvedenými směrnici ES jediným odpovědným subjektem:

is ontwikkeld, gebouwd en geproduceerd in overeenstemming met de EG-richtlijnen en op enige verantwoordelijkheid van:

bol vyvinutý, navrhnutý a vyrobený v zhode s vyššie uvedenými smernicami ES s priamou zodpovednosťou:

было спроектировано и произведено в соответствии с руководящими принципами ЕС исключительной ответственностью:

**Firma: • Company: • Empresa: • Sociétés: • Firmou: • Firma: • Spoločnosti: • Фирма:**

Chr. Renz GmbH, 73540 Heubach / Germany



**EG-Konformitäts-Erklärung im Sinne der EG-Richtlinien**  
**EC conformity declaration according to the EC guidelines**  
**Declaración de conformidad de la UE de acuerdo con las directivas de la UE**  
**Déclaration de conformité EG selon les directives EG**  
**Prohlášení o shodě s předpisy ES ve smyslu směrnic ES**  
**EG-conformiteitsverklaring volgens EG-richtlijnen**  
**Vyhlásenie o zhode ES v zmysle smerníc ES**  
**Декларация соответствия согласно требованиям ЕС**

Folgende harmonisierte Normen wurden angewandt:  
 The following harmonized specifications were applied:  
 Les normes harmonisées suivantes ont été appliquées:  
 Se han aplicado las siguientes normas armonizadas:  
 Uplatnené harmonizované normy:  
 De volgende harmoniserende specificaties zijn toegepast:  
 Nasledujúci harmonizovaných noriem boli uplatnené:  
 Были применены следующие согласованные технические требования:

EN ISO 12100: 2010  
 Sicherheit von Maschinen, Geräten und Anlagen  
 Security of machines, units and systems  
 Sécurité des machines, unités et système  
 Seguridad de máquinas, instalaciones y equipos  
 Bezpečnost strojních zařízení, vybavení a zařízení  
 Veiligheid van machines, apparaten en toestellen  
 Bezpečnosť strojných zariadení, vybavenia a zariadení  
 Безопасность машин, устройств и систем

DIN EN 60204-1  
 Elektrische Ausrüstung von Maschinen  
 Electrical equipment for industrial machines  
 Equipamiento eléctrico de máquinas  
 Equipement électrique pour des machines industrielles  
 Elektrické zařízení strojů  
 Elektrische uitrusting van machines  
 Elektrické zariadenia strojov  
 Электротехническое оборудование для промышленных машин

Eine Technische Dokumentation ist vollständig vorhanden. Die entsprechende Betriebsanleitung liegt in folgenden europäischen Sprachen vor:  
 Deutsch, Englisch, Französisch, Spanisch, Tschechisch, Holländisch, Slowakisch, Russisch.

A complete technical documentation as well as the relevant manual are available in the European languages:  
 German, English, French, Spanish, Czech, Dutch, Slovak, Russian.

Se dispone de una documentación técnica completa y de las instrucciones de servicio pertenecientes a la máquina en los siguientes idiomas europeos:  
 Alemán, inglés, francés, español, checo, holandés, eslovaco, ruso.

Une documentation complète technique ainsi que la notice d'utilisation sont disponibles dans les langages européens :  
 Allemand, anglais, français, espagnol, tchèque, néerlandais, slovaque, russe.

Existuje příslušná kompletní technická dokumentace. Návod k obsluze existuje v těchto evropských jazycích:  
 Němčina, angličtina, francouzština, španělština, čeština, holandština, slovenština, ruština.

Een technische documentatie is volledig aanwezig. De gebruiksaanwijzing is in de volgende Europese talen aanwezig:  
 Duits, Engels, Frans, Spaans, Tsjechisch, Nederlands, Slowaaks, Russisch.

Technická dokumentácia je k dispozícii. Zodpovedajúce návod na použitie je k dispozícii v nasledujúcich európskych jazykoch:  
 Nemčina, angličtina, francúzština, španielčina, čeština, holandčina, slovenčina, ruština.

Полная техническая документация так же как соответствующая инструкция доступна на европейских языках:  
 Немецком, Английском, Французском, Испанском, Чешском, Словацком, Голландском, Русском.

Heubach, 01. 04. 2012



General Manager  
 Director  
 Gerente  
 Gérant  
 Generální ředitel  
 Algemeen Directeur  
 Generálny riaditeľ  
 Генеральный менеджер

**ERGÄNZENDE PRODUKTE • COMPLEMENTARY PRODUCTS • PRODUCTOS AÑADIDOS • ACCESSOIRES  
COMPLÉMENTAIRES • DOPLŇKOVÉ VÝROBKY • AANVULLENDE PRODUCTEN • DOPLNKOVÉ VÝROBKY •  
СОПУТСТВУЮЩИЕ ТОВАРЫ**

	Werkzeug Die Troquel Outil Nástroj Werktuig Nástroj Инструмент	Max.Stanzstärke Punching thickness Grosor de perforación Epaisseur de perforation Max.tloušťka děrování Ponsdikte Max hrúbka dierovanie Перфорация	Teilung Pitch Paso Pas Dělení Deling Delenie Деление	Randabstand beweglich adjustable margin control Distancia al margen Marge de perforation réglable Vzdálenost od okraje pohyblivá Randafstand variabel Vzdialenost' od okraja pohyblivá Регулируемое расстояние края	Stanzstempel punch pins Punzones Poinçons poinçons Lisovník Stansstempel Lisovníku Ножи		
<p>•Stanzwerkzeuge für RENZ RING WIRE® Drahtkammbindung ▶</p> <p>•Punching dies for RENZ RING WIRE® wire comb binding ▶</p> <p>•Troqueles para encuadernación de alambre doble cero RENZ RING WIRE® ▶</p> <p>•Outils de perforation pour reliure intégrale RENZ RING WIRE® ▶</p> <p>•Děrovací nástroje pro Renz vázání drátem ▶</p> <p>•Stanswerktuig voor RENZ RING WIRE® draadkambinding ▶</p> <p>•Dierovacie nástroje pre Renz viazanie drôtom ▶</p> <p>•Перфорационные тупы для переплета металлической пружиной ▶</p>	4x4x3:1	38 Stempel Pins Punzones Poinçons Lisovací razidlo Stempels Nožov Ножи	3mm	30 Blatt 30 sheets 30 hojas 30 feuilles 30 listů 30 vellen 30 listov 30 листов	1/3" = 8.46mm	ja yes sí oui ano ja Áno да	einzeln ausschaltbar deselectable punch pins puzones desebtragables débrayable individuellement samostatně vypínatelný apart uitschakelbaar samostatne vypínateľný отключающиеся ножи
	3.5x5.5x2:1	26 Stempel Pins Punzones Poinçons Lisovací razidlo Stempels Nožov Ножи	3.5mm	35 Blatt 35 sheets 35 hojas 35 feuilles 35 listů 35 vellen 35 listov 35 листов	1/2"=12.7mm	ja yes sí oui ano ja Áno да	einzeln ausschaltbar deselectable punch pins puzones desebtragables débrayable individuellement samostatně vypínatelný apart uitschakelbaar samostatne vypínateľný отключающиеся ножи
	6x6x2:1	26 Stempel Pins Punzones Poinçons Lisovací razidlo Stempels Nožov Ножи	3mm	30 Blatt 30 sheets 30 hojas 30 feuilles 30 listů 30 vellen 30 listov 30 листов	1/2"=12.7mm	ja yes sí oui ano ja Áno да	einzeln ausschaltbar deselectable punch pins puzones desebtragables débrayable individuellement samostatně vypínatelný apart uitschakelbaar samostatne vypínateľný отключающиеся ножи
	4x4x3:1 mit Daumenloch • with thumb hole • con agujero para el pulgar • avec trou de pouce • s palcovým otvorem • met duimgat • s palcovým otvorem • с дюймовым отверстием	35+1 Stempel • pins • punzones Poinçons • Lisovací razidlo • stempels • nožov • ножи	3mm	30 Blatt 30 sheets 30 hojas 30 feuilles 30 listů 30 vellen 30 listov 30 листов	1/3"=8.46mm	nein no no non ne nee nie нет	einzeln ausschaltbar deselectable punch pins puzones desebtragables débrayable individuellement samostatně vypínatelný apart uitschakelbaar samostatne vypínateľný отключающиеся ножи
	Ø4x3:1	38 Stempel Pins Punzones Poinçons Lisovací razidlo Stempels Nožov Ножи	3mm	30 Blatt 30 sheets 30 hojas 30 feuilles 30 listů 30 vellen 30 listov 30 листов	1/3"=8.46mm	ja yes sí oui ano ja Áno да	einzeln ausschaltbar deselectable punch pins puzones desebtragables débrayable individuellement samostatně vypínatelný apart uitschakelbaar samostatne vypínateľný отключающиеся ножи
	Ø6x2:1	26 Stempel Pins Punzones Poinçons Lisovací razidlo Stempels Nožov Ножи	3mm	30 Blatt 30 sheets 30 hojas 30 feuilles 30 listů 30 vellen 30 listov 30 листов	1/2"=12.7mm	ja yes sí oui ano ja Áno да	einzeln ausschaltbar deselectable punch pins puzones desebtragables débrayable individuellement samostatně vypínatelný apart uitschakelbaar samostatne vypínateľný отключающиеся ножи
	Ø4x3:1 mit Daumenloch • with thumb hole • con agujero para el pulgar • avec trou de pouce • s palcovým otvorem • metduimgat • s palcovým otvorem • с дюймовым отверстием.	35+1 Stempel • pins • punzones poinçons • Lisovací razidlo • stempels • nožov • ножи	3mm	30 Blatt 30 sheets 30 hojas 30 feuilles 30 listů 30 vellen 30 listov 30 листов	1/3"=8.46mm	nein no no non ne nee nie нет	einzeln ausschaltbar deselectable punch pins punzones desebtragables débrayable individuellement samostatně vypínatelný apart uitschakelbaar samostatne vypínateľný отключающиеся ножи
	<p>•Stanzwerkzeuge für Plastikbindung ▶</p> <p>•Punching Die for plastic comb binding ▶</p> <p>•Troqueles para encua dernación de canutillos plásticos ▶</p> <p>•Troqueles pour la reliurement peignes plastique ▶</p> <p>•Děrovací nástroje pro vazbu z umělé hmoty ▶</p> <p>•Stanswerktuig voor plasticbinding ▶</p> <p>•Dierovacie nástroje pre väzbu z umelej hmoty ▶</p> <p>•Ножи для переплета пластиковой пружиной ▶</p>	3x8x14.2865 (AT) 24 Stempel pins punzones poinçons Lisovací razidlo stempels nožov • ножи	3.5mm	35 Blatt 35 sheets 35 hojas 35 feuilles 35 listů 35 vellen 35 listov 35 листов	0.5624"=14.2865mm	ja yes sí oui ano ja Áno да	einzeln ausschaltbar deselectable punch pins puzones desebtragables débrayable individuellement samostatně vypínatelný apart uitschakelbaar samostatne vypínateľný отключающиеся ножи

**ERGÄNZENDE PRODUKTE • COMPLEMENTARY PRODUCTS • PRODUCTOS AÑADIDOS • ACCESSOIRES  
COMPLÉMENTAIRES • DOPLNKOVÉ VÝROBKY • AANVULLENDE PRODUCTEN • DOPLNKOVÉ VÝROBKY •  
СОПУТСТВУЮЩИЕ ТОВАРЫ**

	Werkzeug Die Troquel Outil Nástroj Werktuig Nástroj Инструмент	Max.Stanzstärke Punching thickness Grosor de perforación Epaisseur de perforation Max.tloušťka děrování Ponsdikte Max hrúbka dierovanie Перфорация	Teilung Pitch Paso Pas Dělení Deling Delenie Деление	Randabstand beweglich adjustable margin control Distancia al margen Marge de perforation réglable Vzdálenost od okraje pohyblivá Randafstand variabel Vzdialenosť od okraja pohyblivá Регулируемое расстояние края	Stanzstempel punch pins Punzones Ponçons Lisovník Stansstempel Lisovníku Ножи
<ul style="list-style-type: none"> <li>•Stanzwerkzeuge für Spiralbindung▶</li> <li>•Punching Dies for spiral binding▶</li> <li>•Troqueles para encuadernación de espirales▶</li> <li>•Outils de poinçonnage pour reliure spirale▶</li> <li>•Děrovací nástroje pro spirálovou vazbu▶</li> <li>•Stanswerktuig voor spiraalbinding▶</li> <li>•Dierovacie nástroje pre špirálovú väzbu▶</li> <li>•Инструменты для переплета спиралью▶</li> </ul>	<b>Ø4x6mm</b> 54 Stempel pins punzones poinçons Lisovací razidlo stempels požov ножи	2.5mm 25 Blatt 25 sheets 25 hojas 25 feuilles 25 listů 25 vellen 25 listov 25 листов	6mm	ja yes sí oui ano ja Áno да	auschaltbar A4/A5 • deselectable punch pins for A4/A5 • desembragables A4/A5 • débrayable A4/A5 • vypínatelný A4/ A5 • uitschakelbaar A4/A5 • vypínateľný A4/A5 • отключающиеся ножи при перфорации форматов A4/A5.
	<b>oval 5x4x6.2865</b> 53 Stempel pins punzones poinçons Lisovací razidlo stempels požov • ножи	2.5mm 25 Blatt 25 sheets 25 hojas 25 feuilles 25 listů 25 vellen 25 listov 25 листов	0.2475"=6.2865mm	nein no no non ne nee nie нет	auschaltbar A4/A5 • deselectable punch pins for A4/A5 • desembragables A4/A5 • débrayable A4/A5 • vypínatelný A4/ A5 • uitschakelbaar A4/A5 • vypínateľný A4/A5 • отключающиеся ножи при перфорации форматов A4/A5.
	<b>oval 4.5x3.6x6mm</b> 56 Stempel pins punzones poinçons Lisovací razidlo stempels požov • ножи	2.5mm 25 Blatt 25 sheets 25 hojas 25 feuilles 25 listů 25 vellen 25 listov 25 листов	6mm	ja yes sí oui ano ja Áno да	auschaltbar A4/A5 • deselectable punch pins for A4/A5 • desembragables A4/A5 • débrayable A4/A5 • vypínatelný A4/ A5 • uitschakelbaar A4/A5 • vypínateľný A4/A5 • отключающиеся ножи при перфорации форматов A4/A5.

