

CombBind® C75 Binding System

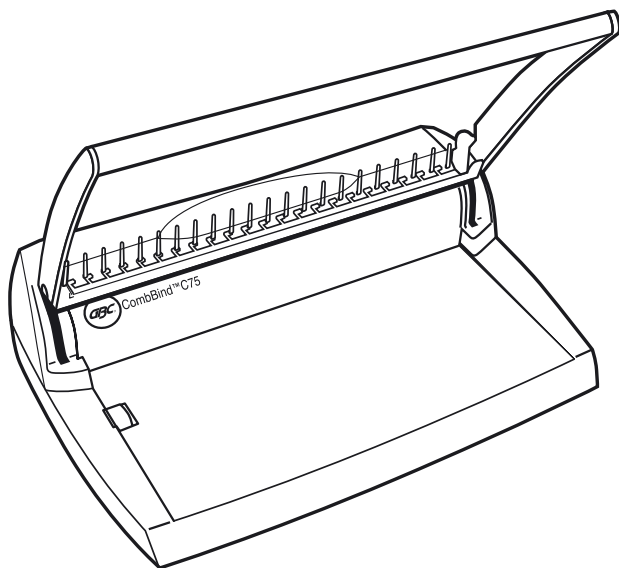

- Ⓜ *Instruction Manual*
- Ⓜ *Manuel d'utilisation*
- Ⓜ *Bedienungsanleitung*
- Ⓜ *Manuale d'istruzioni*
- Ⓜ *Gebruiksaanwijzing*
- Ⓜ *Manual de instrucciones*
- Ⓜ *Instrução de manejo*
- Ⓜ *Bruksanvisning*
- Ⓜ *Instrukcja obsługi*
- Ⓜ *Návod k obsluze*
- Ⓜ *Használati útmutató*
- Ⓜ *Руководство по эксплуатации*





English	5
Français	5
Deutsch	6
Italiano	6
Nederlands	7
Español	7
Português	8
Svenska	8
Polski	9
Česky	9
Magyar	10
Русский	10

CombBind® C75 Binding System

- GB** Please read these instructions carefully and keep them in a safe place for later reference.
- F** Lisez attentivement manuel d'utilisation et conservez-les en lieu sûr pour pouvoir en disposer ultérieurement.
- D** Bitte lesen Sie diese Bedienungsanleitung sorgfältig durch und bewahren Sie sie zum späteren Nachschlagen gut auf.
- I** Si prega di leggere attentamente le presenti istruzioni d'uso e di conservarle a portata di mano per ogni ulteriore consultazione.
- NL** Lees deze gebruiksaanwijzing zorgvuldig en bewaar hem om later nog eens iets op te kunnen zoeken.
- E** Lea detenidamente el el manual de instrucciones y consévelo para futuras consultas.
- P** Favor ler esta instrução de manejo com atenção e guardá-la bem para futuras consultas.
- S** Läs igenom denna bruksanvisning noggrant och förvara den på säkert ställe så att Du kan slå upp i den vid behov.
- PL** Prosimy o uważne zapoznanie się z poniższą instrukcją i przechowywanie jej w dostępnym miejscu, tak by można było do niej zawsze sięgnąć.
- CZ** Prosim, čtěte tento návod pozorně a uchovejte jej na bezpečném místě pro pozdější použití.
- H** Kérjük, gondosan olvassa el a kezelési útmutatót és tárolja biztonságos helyen.
- RUS** Пожалуйста, внимательно ознакомьтесь с данным руководством и храните его в надежном месте для дальнейшего пользования.

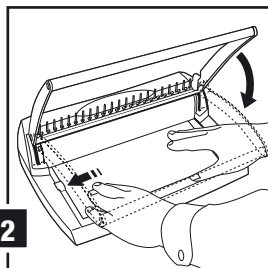
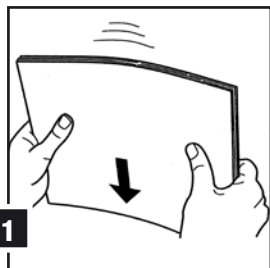

80 g/m ²	mm
1-25	6
26-45	8
46-65	10
66-95	12
96-125	14

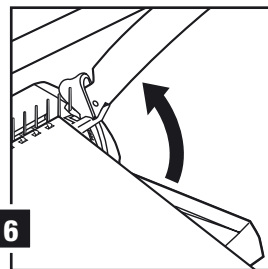
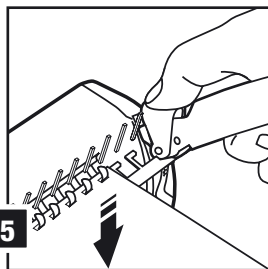
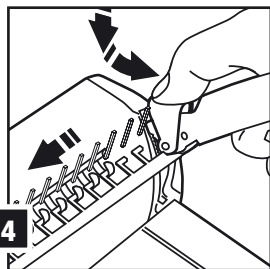

1 Préparer le document

Tap the edge of the document against a flat surface to ensure that all the sheets are aligned.

2 Punching

Push the document (max. 10 sheets of 80gsm paper at any one time) into the punching channel with the side to be punched first, until it rests against the rear and left-hand stop. Hold the document in position and press the handle downwards. Lift the handle back to the vertical position and remove the punched paper. Repeat steps 1 and 2 until the entire document is punched, including paper and covers are punched.

3 Selecting the binding comb size

Use the table to choose the suitable binding comb size.
Example: 50 sheets of 80gsm paper requires a binding comb with a diameter of 10mm.

4 Inserting and opening the binding comb

Insert the binding comb with the open side upwards into the metal fingers and push it to the left. Slowly press the handle downwards until the binder is sufficiently open to allow the document to be inserted. Allow the lock click into place so that the handle can be kept in this position.

5 Inserting the document

Hold the punched document vertically and insert it onto the fingers of the binding comb.

6 Closing the binding comb

Close the binding comb by releasing the lock and return the handle to its original position. Push the bound document to the right and take it out by lifting upwards. The binding comb can be opened and closed again at any time to replace or add individual sheets (see steps 4 to 6).

Garantie

Operation of this machine is guaranteed for **two years** from date of purchase, subject to normal use. Within the guarantee period, GBC will at its own discretion either repair or replace the defective machine free of charge. Defects due to misuse or use for inappropriate purposes are not covered under the guarantee. Proof of date of purchase will be required. Repairs or alterations made by persons not authorised by GBC will invalidate the guarantee. It is our aim to ensure that our products perform to the specifications stated. This guarantee does not affect the legal rights which consumers have under applicable national legislation governing the sale of goods.

**Safety Instructions**

Set the machine up on a stable surface.

Punch while standing in an upright position.

Test the punching system with scrap paper first before punching your final documents.

Take care that there are no staples or suchlike in the documents to be bound.

The container for waste must be emptied regularly.

Only use original GBC accessories.

The unit is maintenance-free if handled correctly.

Technical data

Max. width of paper	DIN A4 (297mm)
Punching capacity, paper	max. 10 sheets (80gsm)
Punching capacity, plastic foils	PVC: max. 1 sheet, 0.2mm PP: max. 1 sheet, 450 micr.
Net weight	2.7kg
Dimensions (H x W x D)	368mm x 305mm x 114mm

Subject to technical changes without prior notice.

1 Préparation du dossier à relier

Tappez le dossier sur une surface plane, de sorte que toutes les feuilles soient alignées au même niveau.

2 Perforation

A l'aide de la butée située à gauche de l'appareil, insérez le papier (maximum 10 feuilles de 80 g/m² à la fois) jusqu'au fond de la fente de perforation, côté à perforer vers l'avant. Maintenez le document en position et abaissez le bras. Relevez le bras et retirez le papier perforé. Répétez les étapes 1 et 2 jusqu'à ce que la totalité de l'ensemble du document soit perforé - papier et plats de couverture inclus.

3 Sélectionnez le diamètre de la reliure par anneaux plastiques

Utilisez le tableau pour choisir le diamètre de la reliure par anneaux plastiques qui convient. Exemple: relier 50 feuilles de papier 80 g/m² nécessite une reliure d'un diamètre de 10 mm.

4 Insertion et ouverture de la reliure par anneaux plastiques

Placez la reliure par anneaux plastiques côté ouvert vers le haut dans les doigts métalliques et, poussez-la vers la gauche. Abaissez lentement le bras jusqu'à ce que la reliure par anneaux plastiques soit suffisamment ouverte pour pouvoir y insérer le document. Faites cliqueter le verrou assurant que le bras peut être maintenu dans cette position.

5 Insertion du papier

Maintenez verticalement le document perforé et insérez-le dans les anneaux de la reliure par anneaux plastiques.

6 Fermeture de la reliure par anneaux plastiques

Fermez la reliure par anneaux plastiques en débloquant le verrou et en ramenant le bras dans sa position initiale. Poussez le document relié vers la droite et retirez-le. La reliure par anneaux plastiques peut être ouverte et refermée à tout moment afin de remplacer ou ajouter des pages (voir étapes 4 à 6).

Garantie

Le fonctionnement de cette machine est garanti pendant **deux ans** à compter de la date d'achat, sous réserve de conditions normales d'utilisation. Durant la période de garantie, GBC choisira de réparer ou remplacer gratuitement la machine. Les défauts dus à une mauvaise utilisation ou une utilisation non appropriée ne sont pas couverts par cette garantie. La preuve de la date d'achat sera demandée. Les réparations ou modifications effectuées par des personnes non autorisées par GBC invalideront la garantie. Notre objectif est de nous assurer que nos produits réalisent les performances déclarées. Cette garantie n'affecte pas les droits légaux des consommateurs au titre de la législation nationale en vigueur régissant la vente des biens de consommation.

**Consignes de sécurité**

Installez l'appareil sur un support stable.

Restez debout pour perforer.

Contrôlez d'abord le résultat de la perforation à l'aide d'une feuille test avant perforer le document original.

Veillez à ce que le papier ne présente pas d'agrafes ou d'attaches semblables.

Videz régulièrement le bac à confettis.

Utilisez uniquement des accessoires GBC.

En cas d'utilisation appropriée, l'appareil ne demande aucun entretien.

Caractéristiques techniques

Largeur maxi. du papier	DIN A4 (297mm)
Capacité de perforation. Papier	maxi. 10 feuilles (80 g/m ²)
Capacité de perforation. PVC	PVC: maxi. 1 film de 0,2mm PP: maxi. 1 film de 450 microns
Poids net	2,7 kg
Dimensions (h x l x p)	368 mm x 305 mm x 114 mm

Sous réserve de modifications techniques.

1 Bindegut aufstoßen

Stoßen Sie das Bindegut auf einer ebenen Fläche auf, so daß sämtliche Blätter bündig aufeinander liegen.

2 Stanzen

Führen Sie das Bindegut (max. 10 Blatt à 80g/m² gleichzeitig) mit der zu stanzen Seite voran am linken Anschlag bis nach hinten in den Stanzkanal ein. Halten Sie das Bindegut fest und drücken Sie den Hebel nach unten. Stellen Sie den Hebel wieder zurück und entnehmen Sie das gestanzte Bindegut. Wiederholen Sie die Schritte 1 und 2, bis das gesamte Bindegut gestanzt ist.

3 Binderückengröße wählen

Wählen Sie die geeignete Binderückengröße anhand der Tabelle aus. Beispiel: Für 50 Blatt 80-Gramm-Papier benötigen Sie einen Binderücken mit einem Durchmesser von 10mm.

4 Binderücken einlegen und öffnen

Legen Sie den Binderücken mit der offenen Seite nach oben in die Metallkamm ein und schieben Sie ihn nach links. Drücken Sie den Hebel langsam nach unten, bis der Binderücken weit genug geöffnet ist, um das Bindegut einlegen zu können. Lassen Sie den Feststeller einrasten, um den Hebel in dieser Position zu halten.

5 Bindegut einlegen

Halten Sie das gestanzte Bindegut senkrecht und legen Sie es in den Binderücken ein.

6 Binderücken schließen

Schließen Sie den Binderücken, indem Sie den Feststeller lösen und den Hebel wieder in seine Ausgangsstellung bringen. Schieben Sie das gebundene Dokument nach rechts und nehmen Sie es heraus. Zum Ersetzen oder Ergänzen einzelner Blätter können Sie den Binderücken jederzeit wieder öffnen und schließen (siehe Schritte 4 bis 6).

Garantie

Wir übernehmen die Garantie für die Funktionsfähigkeit dieser Maschine bei normaler Nutzung für **2 Jahre** ab Kaufdatum. Innerhalb des Garantiezeitraums repariert oder ersetzt GBC die schadhafte Maschine kostenlos und nach eigenem Ermessen. Mängel aufgrund von Mißbrauch oder Zweckenfremdung fallen nicht unter die Garantie. Das Kaufdatum ist nachzuweisen. Reparaturen oder Veränderungen, die durch nicht von GBC autorisierte Personen durchgeführt werden, heben die Garantie auf. Wir wollen sicherstellen, dass unsere Produkte die in den Spezifikationen angegebene Leistung erbringen. Diese Garantie beeinträchtigt keine gesetzlichen Rechte, die Verbraucher gemäß der jeweils geltenden nationalen Rechtsprechung bezüglich des Verkaufs von Waren haben.

**Sicherheitshinweise**

Stellen Sie das Gerät auf eine stabile Unterlage.

Stanzen Sie in einer aufrechten Position.

Testen Sie das Stanzergebnis zunächst mit altem Papier, bevor Sie das Originaldokument stanzen.

Achten Sie darauf, daß sich keine Heftklammern oder ähnliches in Ihrem Bindegut befinden.

Leeren Sie regelmäßig den Behälter für Stanzabfälle.

Verwenden Sie nur Original- GBC-Zubehör.

Bei sachgerechter Anwendung ist das Gerät wartungsfrei.

Technische Daten

Max. Bindegutbreite	DIN A4 (297mm)
Stanzkapazität. Papier	max. 10 Blatt (80 g/m ²)
Stanzkapazität. Plastikfolien	PVC: max. 1 Blatt, 0,2mm PP: max. 1 Blatt, 450 mic.
Netto-Gewicht	2,7 kg
Abmessungen (H x B x T)	368mm x 305mm x 114mm

Technische Änderungen vorbehalten.

1 Preparazione del materiale da rilegare

Pareggiare la pila di carta su una superficie piana in modo che tutti i fogli siano allineati.

2 Perforazione

Inserite la carta (max. 10 fogli da 80g/m²) nel canale di perforazione con il lato da perforare rivolto in avanti ed appoggiandola bene sul fondo del lato sinistro. Tenete ora ferma la pila di carta e abbassate la barra. Riportatela poi di nuovo in posizione di partenza e togliete la carta così perforata. Ripetere i passi 1 e 2 fino che tutti i fogli del plico sono perforati.

3 Selezionare la dimensione del dorso plastico

Utilizzare la tabella per scegliere la dimensione del dorso plastico adatta. Ad esempio: per 50 fogli di carta di 80g/m² dovete scegliere un dorso plastico del diametro di 10mm.

4 Introdurre ed aprire il dorso plastico per la rilegatura

Posare il dorso plastico con il lato aperto verso l'alto nei denti metallici e spingerlo verso sinistra. Abbassare lentamente la barra, fino che il dorso plastico si apre sufficientemente per poter accogliere il plico di fogli. Per mantenere la barra in questa posizione lasciare che il fermo scatti in posizione.

5 Introdurre il plico da rilegare

Tenendolo verticalmente introdurre il plico perforato nel dorso plastico.

6 Chiusura del dorso plastico

Chiudere il dorso plastico allentando l'arresto e riportando la barra nella sua posizione iniziale. Spingendo verso destra il documento rilegato potete estrarlo. Per sostituire o aggiungere singoli fogli, si può aprire e chiudere a piacere il dorso plastico (vedi i passi 4 fino 6).

Garanzia

Il funzionamento di questa macchina è garantito per **due anni** dalla data di acquisto, soggetto ad un uso normale. Durante il periodo di garanzia GBC, a proprio giudizio, potrà riparare o sostituire gratuitamente la macchina difettosa. Difetti provocati da un uso errato o un uso improprio non sono coperti dalla garanzia. Sarà richiesta la prova della data di acquisto. Riparazioni o modifiche effettuate da persone non autorizzate da GBC rendono nulla la garanzia. È nostro obiettivo assicurare il funzionamento dei nostri prodotti nelle specifiche dichiarate. Questa garanzia non ha effetto sui diritti legali garantiti ai consumatori come effetto di leggi nazionali applicabili che regolano la vendita di beni.

**Indicazioni di sicurezza**

Collocare l'apparecchio su un piano stabile.

Perforare rimanendo in piedi.

Eseguire una prova di perforazione prima di procedere con il documento originale.

Assicurarsi che al momento della rilegatura il documento non contenga punti metallici o materiali simili.

Svuotare regolarmente il vano porta sfidri.

Utilizzare solo accessori originali GBC.

Se usato a regola d'arte l'apparecchio non richiede alcuna manutenzione.

Caratteristiche tecniche

Larghezza max. carta	A4 (297mm)
Capacità di perforazione, carta	max. 10 fogli (80g/m ²)
Capacità di perforazione, lucidi	PVC: max. 1 fogli, 0,2mm PP: max. 1 fogli, 450 mic.
Peso netto	2,7 kg
Dimensioni (a x l x p)	368mm x 305mm x 114mm

Modifiche tecniche riservate.

1 Het te binden materiaal voorbereiden

Klop met het te binden materiaal op een recht vlak, zodat alle vellen papier netjes gealligneerd worden.

2 Ponsen

Voer het te binden materiaal (maximaal 10 vellen à 80g/m² tegelijkertijd) in de ponsopening met de te ponsen kant eerst. Zorg ervoor dat de bladen strak tegen de linkeraanslag aangelegd worden. Houdt het materiaal vast en duw de hendel naar beneden. Breng de hendel weer terug in de uitgangpositie en haal het geponste materiaal weg. Herhaal de stappen 1 en 2 tot al het te binden materiaal geponst is met inbegrip van papier en omslagen.

3 Bindrug diameter kiezen

Kies de passende bindrugdiameter aan de hand van de tabel. Voorbeeld: voor 50 vellen papier van 80 gram hebt u een bindrug met een diameter van 10mm nodig.

4 Bindrug plaatsen en openen

Leg de bindrug met de open kant boven in de metalen vingers en schuif hem naar links. Druk de hefboom langzaam naar onderen tot de bindrug ver genoeg geopend is om het te binden materiaal erin te kunnen leggen. Laat de blokkeerknop inklinken om de hefboom in deze positie te houden.

5 Te binden materiaal erin leggen

Leg het geponste te binden materiaal in de bindrug.

6 Bindrug sluiten

Sluit de bindrug doordat u de vastzetinrichting losmaakt en de hefboom weer in zijn beginstand zet. Schuif het gebonden document naar rechts en haal het eruit. Om verschillende vellen te vervangen of aan te vullen, kunt u de bindrug te allen tijde weer openen en sluiten (zie de stappen 4 tot 6).

Garantie

De werking van deze machine is gegarandeerd voor **twee jaar** vanaf de datum van aankoop, afhankelijk van normaal gebruik. Binnen de garantieperiode zal GBC ter eigen beoordeling de defectieve machine gratis repareren of vervangen. Defecten als een gevolg van verkeerd gebruik of gebruik voor ongeschikte doeleinden zijn niet gedekt onder de garantie. Bewijs van datum van aankoop zal vereist worden. Reparaties of veranderingen uitgevoerd door niet door GBC geautoriseerde personen zullen de garantie ongeldig maken. Wij streven ernaar te verzekeren dat onze producten voldoen aan de vastgelegde specificaties. Deze garantie heeft geen invloed op de wettelijke rechten van consumenten onder de toepasbare nationale wetgeving die de verkoop van goederen regelt.

**Belangrijke aanwijzingen voor uw veiligheid****Plaats de machine op een stabiele ondergrond.****Perforeer u steeds terwijl u een rechte houding aanneemt.**

Test het ponsresultaat eerst met oud papier, voordat u het originele document ponsst.

Let erop, dat er zich geen nietjes in het te ponsen document bevinden.

Leeg regelmatig de afvallade.

Gebruik uitsluitend originele GBC materialen.

Bij deskundig gebruik vergt het apparaat geen onderhoud.

Technische gegevens

Max. breedte in te binden materiaal	DIN A4 (297mm)
Ponscapaciteit papier	max. 10 vellen (80g/m ²)
Ponscapaciteit plastic covers	PVC: max. 1 vel, 0,2mm PP: max. 1 vel, 450 mic.
Netto gewicht	2,7kg
Afmetingen (h x b x d)	404mm x 339mm x 166mm

Technische wijzigingen voorbehouden.

1 Antes de encuadernar

Golpear las hojas a taladrar contra una superficie llana todas las hojas están alineadas.

2 Perforar

Introducir las hojas a encuadernar (máx. 10 hojas de 80gr/m² por operación) en la ranura de perforación haciendo tope al fondo y a la izquierda. Baje la palanca hasta el final y devuélvala a su posición original. Repetir los pasos 1 y dos hasta que el documento esté completamente perforado, incluyendo el taladro de la portada y la contraportada.

NOTA: Las portadas y contraportadas deben ser taladradas de una en una y nunca deben exceder un grosor de 0.2 mm.

3 Seleccionar el diámetro del canutillo de encuadernación

Seleccione el canutillo de encuadernación apropiado según la tabla. Por ejemplo, para un documento de 50 hojas necesitaríamos un canutillo de 10mm.

4 Preparar el canutillo de encuadernación

Colocar el canutillo de encuadernación con el lado abierto hacia arriba en el peine metálico y desplazarlo hacia la izquierda. Baje la palanca hasta que los peines del canutillo de encuadernación se abran para poder insertar el documento perforado.

5 Insertar el documento perforado

Inserte el documento perforado verticalmente en los peines del canutillo de encuadernación.

6 Cerrar el canutillo de encuadernación

Cierre el canutillo de encuadernación desplazando la palanca a su posición original. Desplace el documento a la derecha y retírelo. Para sustituir, eliminar o añadir hojas refiérase a los pasos 4-6.

Garantía

El funcionamiento de esta máquina está garantizado durante **2 años** desde la fecha de compra bajo una utilización normal. Durante el período de garantía, GBC reparará o sustituirá a su criterio la máquina defectuosa sin coste alguno. Los defectos debidos a una mala utilización o a un uso con otra finalidad no quedan cubiertos bajo esta garantía. Se requerirá prueba de la fecha de compra. Las reparaciones o modificaciones realizadas por personas no autorizadas por GBC invalidarán la garantía. Nuestro objetivo es que nuestros productos funcionen según las especificaciones indicadas. Esta garantía no afecta a los derechos legales que los consumidores tengan bajo la legislación nacional vigente sobre la venta de artículos.

**Instrucciones de seguridad****Sitúe la máquina en una superficie estable.****Taladre con la palanca en la posición superior.**

Las primeras perforaciones con la máquina háganlas con papel que no le sirva ya que las cuchillas tendrán un poco de grasa.

Asegúrese de que el documento a perforar esté libre de grapas, clips u otros objetos ajenos al papel del documento.

El recipiente de desperdicios debe ser vaciado regularmente.

Utilice exclusivamente accesorios y consumibles originales de GBC.

Si la máquina se utiliza correctamente no es necesario mantenimiento.

Datos técnicos

Ancho de papel máx.	DIN A4 (297mm)
Capacidad de perforación	máx. 10 hojas (80g/m ²)
Capacidad de perforación portadas plásticas	PVC: máx. 1 portada a 0.2mm PP: máx. 1 portada a 450 mic.
Peso neto	2.7 kg
Dimensiones mm (h x a x p)	368mm x 305mm x 114mm

Salvo modificaciones técnicas.

1 Preparar o material a encadernar

Bater o material a encadernar em cima de uma base plana para arrumar todas as folhas estão agrupadas.

2 Perfurar

Introduzir o material a encadernar (no máximo 10 folhas de papel de 80g/m² de cada vez em simultâneo) com o lado a ser perfurado para a frente, até encostar na traseira e no lado esquerdo dentro do canal de perfuração. Segurar o material a encadernar e mover a alavanca para baixo. Mover a alavanca de novo para a sua posição inicial e retirar o material a encadernar já perfurado. Repetir os passos 1 e 2 até que o material a encadernar esteja perfurado na totalidade, incluindo a furação da capa e da contracapa.

3 Escolher o tamanho da lombada de encadernação

Escolher o tamanho da lombada de encadernação para encadernação seguindo as indicações da tabela. Exemplo: Para 50 folhas de 80 gramas cada necessita-se de uma lombada de encadernação com 10mm de diâmetro.

4 Colocar a lombada de encadernação e abri-la

Colocar a lombada de encadernação com o lado aberto para cima dentro dos ganchos metálicos e empurrá-la para a esquerda. Mover a alavanca lentamente para baixo até que a lombada de encadernação esteja suficientemente aberta para possibilitar a colocação do material a encadernar. Deixar o fixador engatar para manter a alavanca nesta posição.

5 Colocar o material a encadernar

Colocar o material a encadernar, já perfurado na lombada de encadernação segurando-o em sentido vertical.

6 Fechar a lombada de encadernação

Fechar a lombada de encadernação soltando o fixador e recolocando a alavanca na sua posição inicial. Empurrar o documento encadernado para a direita e retirá-lo. Para a substituição e ou aumento do número de folhas, do material a encadernar, a lombada de encadernação pode ser aberta e fechada novamente em qualquer momento (veja ponto 4 até 6).

Garantia

O funcionamento desta máquina é garantido por **dois anos**, a partir da data de compra, em condições normais de utilização. Durante o prazo de garantia, a GBC poderá, ao seu critério, reparar gratuitamente ou substituir a máquina defeituosa. Defeitos causados por uma utilização incorrecta ou não apropriada não estão cobertos pela garantia. Será exigida a prova da data de compra. Reparações ou alterações realizadas por pessoal não autorizado pela GBC anulam a garantia. É nosso objectivo assegurar que os nossos produtos funcionem em conformidade com as especificações indicadas. Esta garantia não afecta os direitos dos consumidores estabelecidos pela legislação nacional referente à venda de bens.



Indicações de segurança

Colocar o aparelho sobre uma base firme.

Perfurar com a alavanca na posição superior.

Perfurar primeiro com papel velho para ver o resultado da perfuração antes de perfurar o documento original.

Prestar atenção para que não vão agrafos, cliques ou objectos semelhantes no documento que vai ser perfurado.

Vazar regularmente a gaveta das aparas.

Usar somente acessórios originais GBC.

Com uma utilização apropriada o aparelho não necessita de manutenção.

Dados técnicos

Máx. largura do material de encad.	DIN A4 (297mm)
Cap. de furação Papel	no máx. 10 folhas (80g/m ²)
Cap. de furação Folhas plást.	PVC: no máx. 1 folha de 0,2mm PP: no máx. 1 folha de 450 mic.
Peso	2,7 kg
Dimensões (al. x larg. x prof.)	368mm x 305mm x 114mm

Modificações técnicas reservadas.

1 Föberedelse av dokumentet

Stöt pappersbunten mot en plan yta så att samtliga blad ligger jämnt och i plan.

2 Stansning

För in papperet (max 10 pappersark à 80 g/m², samtidigt) i stanskanalen med den sidan som skall stansas först till stoppet baktilt och till stödkanten på vänstersidan. Håll fast papprena och tryck ned handtaget. Lyft handtaget till en vertikal position och ta bort de stansade bladen. Upprepa steg 1 och 2 tills hela dokumentet är stansat, både papprena och omslagen.

3 Val av storlek på plastspiral

Välj ut lämplig storlek på plastspiralen med hjälp av tabellen. Exempel: 50 st 80 gr papper kräver en plastspiral med en diameter på 10 mm.

4 Placera och öppna plastspiralen

Placera plastspiralen med den öppna sidan uppåt i metallfingrarna och skjut den åt vänster. Tryck långsamt ned handtaget tills plastspiralen är tillräckligt öppen för att man skall kunna lägga i dokumentet. Fäst låset på höger sida i rätt läge så att handtaget kan hållas i denna position.

5 Lägg i dokumentet

Håll de stansade bladen vertikalt och för in de i fingrarna på plastspiralen.

6 Stäng plastspiralen

Stäng plastspiralen genom att lossa på låset och för tillbaka handtaget till dess vanliga position. Skjut det inbundna dokumentet åt höger och ta ut det. Plastspiralen kan öppnas och stängas när som helst om man vill byta ut eller komplettera enstaka blad (se punkt 4 till 6).

Garanti

Apparaten garanteras fungera **två år** från inköpsdatumet om den används normalt. Inom garantiperioden reparerar eller ersätter GBC, efter egen bedömning, en felaktigt laminator kostnadsfritt. Garantin täcker inte fel som uppstått genom felaktig användning eller användning för olämpliga ändamål. Bevis på inköpsdatum krävs. Garantin upphävs, om reparationer eller modifieringar görs av personer som inte är auktoriserade av GBC. Det är vårt mål att se till, att våra produkter uppfyller de angivna specifikationerna. Denna garanti påverkar inte de lagliga rättigheterna som konsumenterna har enligt den tillämpliga nationella lagstiftningen för försäljning av produkter.



Säkerhetsföreskrifter

Placera apparaten på ett stabilt underlag.

Stå alltid upp när du stansar.

Testa stansresultatet först på gammalt papper innan du stansar originaldokumentet.

Se till att det inte befinner sig några gem eller liknande bland dokumenten.

Töm behållaren för stansavfall regelbundet.

Använd endast originaltillbehör från GBC.

Vid riktig användning är apparaten helt underhållsfri.

Tekniska specifikationer

Max. pappersbredd	DIN A4 (297mm)
Stansmängd. Paper	max. 10 blad (80g/m ²)
Stansmängd. Plastomslag	PVC: max. 1 blad, 0,2mm PP: max. 1 blad, 450 micron
Nettovikt	2,7kg
Mått (h x b x d)	368mm x 305mm x 114mm

Tekniska ändringar förbehålls.

1 Przygotowanie dokumentu

Ostukując krawędź złożonego pliku arkuszy do płaskiej krawędzi wyrównaj ze sobą wszystkie kartki dokumentu.

2 Dziurkowanie

Włóż dokument (maksymalnie 10 kartek papieru o gramaturze 80 g/m² za jednym razem) do kanału perforacyjnego stroną, która ma zostać przedziurkowana, tak aby kartki oparły się o tylny i lewy ogranicznik. Przytrzymując dokument w tym położeniu, nacisnij do dołu dźwignię. Unieś dźwignię z powrotem do położenia pionowego i wyjmij przedziurkowane kartki papieru. Czynności 1 i 2 należy powtarzać, aż zostaną przedziurkowane wszystkie kartki dokumentu.

3 Wybór rozmiaru grzbietu

W celu wybrania właściwego rozmiaru grzbietu należy posłużyć się tabelą. Na przykład: w przypadku 50 kartek papieru o gramaturze 80g/m² niezbędne jest użycie grzbietu o średnicy 10mm.

4 Wkładanie i otwieranie grzbietu

Nasuń grzbiet otwartą stroną skierowaną ku górze na metalowe szpilki i przesunij go w lewo. Powoli naciskaj dźwignię ku dołowi, aż grzbiet otworzy się na tyle, aby możliwe było umieszczenie w nim kartek dokumentu. Po naciśnięciu dźwigni blokada dźwigni będzie utrzymywać ją w wybranym położeniu.

5 Wkładanie kartek dokumentu

Trzymając plik przedziurkowanych arkuszy dokumentu w położeniu pionowym, umieść go w grzbiecie.

6 Zamykanie grzbietu

Grzbiet zamyka się przez zwolnienie blokady i przestawienie dźwigni w jej pierwotne położenie. Przesuń oprawioną w prawo i wyjmij go. Grzbiet można dowolnie otwierać i zamykać w celu wymiany lub dodania pojedynczych kartek papieru (patrz czynności 4 do 6).

Gwarancja

Działanie urządzenia jest objęte dwuletnią gwarancją od daty zakupu pod warunkiem, że urządzenie będzie eksploatowane w sposób określony w instrukcji. W okresie objętym gwarancją firma GBC, według swojego uznania, naprawi lub wymieni wadliwe urządzenie nie pobierając za to żadnej opłaty. Niniejsza gwarancja nie obejmuje uszkodzeń wynikających z niewłaściwej eksploatacji urządzenia lub jego użycia niezgodnego z przeznaczeniem. Przy składaniu reklamacji należy przedstawić dowód zakupu. Naprawy lub zmiany konstrukcyjne dokonane przez osoby nieupoważnione przez firmę GBC powodują utratę gwarancji. Dążymy do tego, by nasze produkty spełniały podane dane techniczne. Niniejsza gwarancja nie narusza w niczym praw przysługujących konsumentom na mocy odpowiednich regulacji krajowych określających zasady sprzedaży towarów.

**Wskazówki dotyczące bezpiecznego użytkowania**

Urządzenie należy ustawić na stabilnej powierzchni.

Kartki należy dziurkować stojąc w pozycji wyprostowanej.

Przed przystąpieniem do dziurkowania dokumentu należy przy użyciu niepotrzebnej kartki papieru sprawdzić prawidłowość działania zespołu perforacyjnego.

Należy zwrócić uwagę na to, aby w dokumentach przeznaczonych do oprawienia nie było zszwytek ani podobnych elementów metalowych.

Należy pamiętać o regularnym opróżnianiu pojemnika na ślinki powstające w trakcie dziurkowania kartek.

Należy stosować wyłącznie oryginalne akcesoria firmy GBC.

Prawidłowo użytkowana bindownica nie wymaga dodatkowej konserwacji.

Dane techniczne

Maksymalna szerokość kartek papieru	format DIN A4 (297 mm)
Maksymalna liczba jednorazowo dziurkowanych kartek papieru	maks. 10 kartek (80 g/m ²)
Maksymalna liczba jednorazowo dziurkowanych arkuszy folii plastikowej	PVC: maks. 1 arkusz grubości 0,2 mm PP: maks. 1 arkusz grubości 450 µm
Masa netto	2,7 kg
Wymiary (wys. x szer. x gł.)	368mm x 305mm x 114mm

Dane techniczne mogą ulec zmianie bez powiadomienia.

1 Příprava dokumentu

Správné vyrovnání jednotlivých listů zajišťte poklepnáním hrany dokumentu na plochý podklad tak, aby byly všechny listy zarovnané.

2 Děrování

Dokument (max. 10 listů 80 g/m² papíru najednou) vložte stranou, která je určena k děrování, do děrovacího vedení tak, aby se papír dotýkal zadní a levé zarážky. Dokument podržte na místě a držadlo stiskněte směrem dolů. Pak znovu držadlo zvednete do kolmé polohy a vyjměte papír s vyraženými otvory. Kroky 1 a 2 opakujte až do vyražení otvorů v celém dokumentu, včetně přední folie a zadní strany.

3 Volba velikosti hřbetu pro vazbu

Vhodnou velikost hřbetu pro vazbu zvolte podle tabulky. Např. pro svázaný 50 listů 80 g/m² papíru je zapotřebí hřbet o průměru 10 mm.

4 Vložení a otevření hřbetu pro vazbu

Hřbet vložte otevřenou stranou vzhůru do kovových záchytů a zatlačte vlevo. Držadlo lehce stlačte směrem dolů, až se hřbet otevře dostatečně na vložení dokumentu. Držadlo lze v této pozici zajistit zaklapnutím západky.

5 Vložení dokumentu

Dokument s vyraženými otvory visle vložte do hřbetu.

6 Uzavření hřbetu

Uvolněním západky a navrácením držadla do výchozí polohy hřbet uzavřete. Svázaný dokument zatlačte doprava a vyjměte jej. Hřbet lze kdykoli otevřít a uzavřít pro výměnu nebo přidání jednotlivých listů (viz kroky 4 a 6).

Záruka

Na provoz tohoto přístroje platí při běžném použití 2-letá záruka ode dne nákupu. Během záruční doby firma GBC podle své vlastní úvahy vadný přístroj bezplatně opraví nebo vymění. Na závady způsobené zneužitím a použitím pro nevhodné účely se záruka nevztahuje. V každém případě je nutno předložit nákupní lístek. Opravy a změny přístroje, provedené osobou, jež k tomu není oprávněna firmou GBC, platnost záruky zruší. Snažíme se zajistit, aby naše výrobky fungovaly v souladu s uvedenými technickými údaji. Touto zárukou nejsou ovlivněna zákonná práva vztahující se na prodej zboží, která spotřebitelům přísluší podle příslušných státních zákonů.

**Bezpečnostní pokyny**

Zařízení umístěte na rovinný podklad

Děrujte ve stoje ve vyznačené pozici

Před děrováním konečného dokumentu nejdříve otestujte děrovací systém na odpadovém papíře

Dbejte, aby v dokumentu nebyly sešívací svorky či podobné pomůcky

Kontejner na odpad je třeba pravidelně vysypávat

Používejte výhradně originální příslušenství GBC

Při správné manipulaci zařízení nevyžaduje údržbu.

Technické údaje

Max. šířka papíru	DIN A4 (297 mm)
Děrované množství, papír	max. 10 listů (80 g/m ²)
Děrované množství, plastové fólie	PVC: max. 1 list o tloušťce 0,2 mm PP: max. 1 list o tloušťce 450 µm
Čistá hmotnost	2,7 kg
Rozměry (d x š x h)	368mm x 305mm x 114mm

Technické údaje se mohou bez předchozího upozornění měnit.



General Binding Corporation
An Acco Brands Corporation Company

Northbrook, IL 60062
USA
www.gbceurope.com