



CoilBind MC10 Binder

- Ⓒ *Instruction Manual*
- Ⓔ *Manual de instrucciones*
- ⒫ *Manual de Instruções*



ATTENTION

To register and activate
the warranty go to
www.accoeuropa.com

English	4
Español	6
Português	8

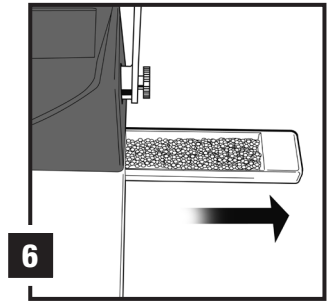
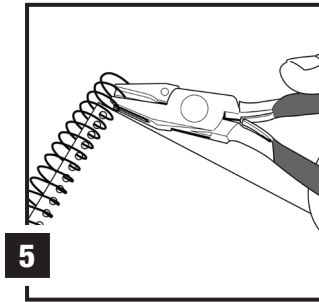
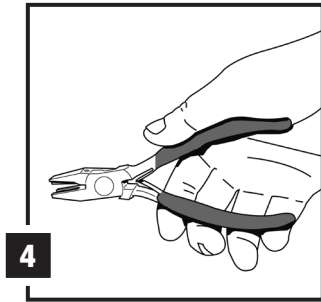
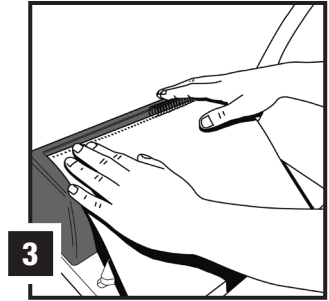
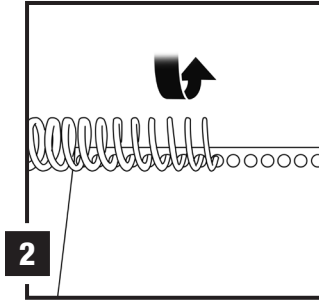
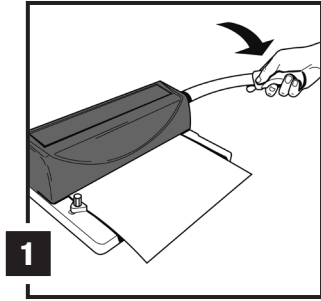



Specifications

	GBC CoilBind MC10
Document Binding	A4
Max Bind Capacity	450 sheets (80gsm) (50mm Metal Coil) 1 sheet PVC/PP Plastic Cover (0.18mm)
Machine Weight (ex packaging)	4.06 KG
Machine Dimensions (HxWxD)	360x365x220mm

Special notice

Thank you for choosing a GBC Binding machine. We aim to produce quality binding machines at an affordable price, with many advanced features to enable you to create excellent results every time. Before using your machine for the first time, please take a few minutes to read through this guide.

Safety instructions

YOUR SAFETY AS WELL AS THE SAFETY OF OTHERS IS IMPORTANT TO ACCO BRANDS EUROPE. IN THIS INSTRUCTION MANUAL AND ON THE PRODUCT ARE IMPORTANT SAFETY MESSAGES. READ THESE MESSAGES CAREFULLY.

General safeguards

- Use the unit for its intended purpose only.
- Place the unit on a secure, stable work area to prevent the unit from falling and possibly causing personal injury and damage to the unit.
- Follow all warnings and instructions marked on the unit.
- Do not place anything in the machine other than paper up to 10 sheets (80gsm) plus 2 x PVC plastic binding cover up to 0.18mm.

Setting up

- 1 Retain the packaging in case you need to return the machine for repair. Place on a secure, stable surface.
- 2 The handle needs to be installed onto the shaft to the right of the machine. Slot the handle onto the shaft and secure with the screw.
- 3 The punching mechanism is coated with a protective film, which will mark your paper. To clear this, punch scrap sheets of paper until clean prior to punching.

Punching paper

- 1 Insert paper into punching entry and push the punching handle down until all papers are punched. (max 10 sheets 80gsm) (See fig 1).

Feeding the coil onto the document

- 1 Once all the pages have been punched, simply feed the metal coil by hand into the first few holes in your document and continue to twist the coil through the holes until it is all the way along the document. (See fig 2) The top of the machine can be used to rest the document on whilst you twist the coil through the document. (See fig 3)

Crimping

- 1 To begin cutting and crimping, lay the document on a tabletop surface with the coil bound edge facing you.
- 2 Place the crimpers in your right hand with the red dot facing up (see fig 4).
- 3 Working on the right side of the document, place the mouth of the crimpers around the coil coming through the first hole in the document.
- 4 Quickly squeeze the crimper handles together to cut and crimp in one motion. It is not necessary to twist the crimpers.
- 5 Flip the document over and repeat steps 2 to 4 for the uncrimped end (see fig 5).
- 6 For left handed operation, simply perform the crimping operation on the left end of the document with the red dot facing down.

Waste tray

- 1 The waste tray is located on the right-hand side of the machine. Empty the tray on a regular basis, to prevent clogging and possible damage (see fig 6).

Guarantee

Operation of this machine is guaranteed for two years from date of purchase, subject to normal use. Within the guarantee period, ACCO Brands Europe will at its own discretion either repair or replace the defective machine free of charge. Defects due to misuse or use for inappropriate purposes are not covered under the guarantee. Proof of date of purchase will Register this product online at www.accoeurope.com

be required. Repairs or alterations made by persons not authorised by ACCO Brands Europe will invalidate the guarantee. It is our aim to ensure that our products perform to the specifications stated. This guarantee does not affect the legal rights which consumers have under applicable national legislation governing the sale of goods.



Características

	GBC CoilBind MC10
Encuadernación de documentos	A4
Capacidad máx. de encuadernación	450 hojas (80 gsm) (Espiral de metal de 50 mm) 1 hoja para Portada de Plástico PP/PVC (0,18 mm)
Peso de la máquina (excl. embalaje)	4,06 KG
Dimensiones de la máquina (AxAxF)	360 x 365 x 220 mm

Aviso especial

Gracias por escoger una máquina encuadernadora GBC. Nuestro objetivo es producir máquinas encuadernadoras de calidad a precios asequibles y con muchas funciones avanzadas que le permitan obtener unos resultados excelentes cada vez. Antes de utilizar su máquina por primera vez le rogamos pase unos minutos leyendo esta guía.

Instrucciones de seguridad



SU SEGURIDAD AL IGUAL QUE LA SEGURIDAD DE LOS DEMÁS ES IMPORTANTE PARA ACCO BRANDS EUROPE. EN ESTE MANUAL DE INSTRUCCIONES Y EN EL PRODUCTO SE ENCUENTRAN IMPORTANTES MENSAJES DE SEGURIDAD. LEA ESTOS MENSAJES CON ATENCIÓN.

Precauciones generales

- Utilice la unidad únicamente para el fin para el que ha sido diseñada.
- Coloque la unidad sobre una superficie de trabajo estable y segura para evitar que pueda caerse y provocar lesiones personales y daños en la unidad.
- Respete todas las advertencias e instrucciones incluidas en la unidad.
- Utilice únicamente papel con la máquina hasta un máximo de 10 hojas (80 gsm) más 2 portadas de encuadernación de plástico PVC de hasta 0,18 mm.

Instalación

- 1 Conserve el embalaje por si tiene que devolver la máquina para realizar alguna reparación. Colóquela sobre una superficie estable y segura.
- 2 El mango debe instalarse en el eje en el lado derecho de la máquina. Introduzca el mango en el eje y fíjelo con el tornillo.
- 3 El mecanismo de perforación cuenta con un revestimiento formado por una película protectora que puede dejar marcas en el papel. Para evitar que ocurra esto, perforo hojas de papel no utilizables hasta limpiarlo con anterioridad a la perforación.

Perforación del papel

- 1 Introduzca el papel en la ranura de perforación y empuje el mango de perforación hasta que todas las hojas hayan sido perforadas. (máx. 10 hojas 80gsm) (Véase la fig. 1).

Introducción de la espiral en el documento

- 1 Una vez perforadas todas las páginas, sólo tiene que insertar a mano la espiral de metal en los primeros orificios practicados en su documento y continuar girando e insertando la espiral por los orificios hasta que esté totalmente colocada a lo largo del documento. (Véase la fig. 2). Es posible utilizar la parte superior de la máquina para apoyar el documento mientras inserta la espiral en el mismo. (Véase la fig. 3).

Corte y doblado

- 1 Para empezar a cortar y doblar, coloque el documento sobre una superficie plana con el borde en el que se va a colocar la espiral mirando hacia arriba.
- 2 Tome los alicates con su mano derecha con el punto rojo mirando hacia arriba (véase la fig. 4).
- 3 Empezando por el lado derecho del documento, coloque la boca de los alicates alrededor de la espiral que sale del primer orificio del documento.
- 4 Presione rápidamente los mangos de los alicates para cortar y doblar en un solo movimiento. No es necesario girar los alicates.
- 5 Dé la vuelta al documento y repita los pasos 2 a 4 en el extremo que aún no se ha doblado. (véase la fig. 5).
- 6 Si es usted zurdo, sólo tiene que realizar la operación de doblado por el lado izquierdo del documento, con el punto rojo hacia abajo.

Bandeja de residuos

- La bandeja de residuos se encuentra en el lateral derecho de la máquina. Vacíe la bandeja de forma periódica para evitar atascos y posibles daños. (véase la fig. 6).

Garantía

El funcionamiento de este producto está garantizado durante un período de 2 años a partir de la fecha de adquisición, siempre que su utilización sea normal. Durante el plazo de garantía, ACCO Brands Europe, a su propia discreción, reparará o sustituirá el aparato defectuoso gratuitamente. La garantía no cubre los defectos causados por uso indebido o por su utilización para fines inadecuados. Se requerirá un

Registre este producto en línea en www.accoeurope.com

comprobante de la fecha de compra. Las reparaciones o modificaciones realizadas por personas no autorizadas por ACCO Brands Europe anularán la garantía. Nuestro objetivo es asegurar que nuestros productos funcionan según las especificaciones indicadas. Esta garantía no afecta los derechos legales que tienen los consumidores en virtud de la legislación vigente aplicable que rige la venta de artículos.



Especificações

	GBC CoilBind MC10
Encadernação de documentos	A4
Capacidade máx. de encadernação	450 folhas (80 gsm) (Espiral de metal de 50 mm) 1 folha para Capa de Plástico PP/PVC (0,18 mm)
Peso da máquina (excl. embalagem)	4,06 KG
Dimensões da máquina (AxAxP)	360 x 365 x 220 mm

Especial observação

Agradecemos a sua escolha de uma encadernadora GBC. Empenhamo-nos em produzir encadernadoras de qualidade a um preço competitivo, com muitas características avançadas para poder obter sempre resultados excelentes. Antes de utilizar a sua máquina pela primeira vez, dedique uns minutos à leitura deste guia.

Instruções de segurança



A SUA SEGURANÇA, BEM COMO A SEGURANÇA DOS OUTROS, É IMPORTANTE PARA A ACCO BRANDS EUROPE. MENSAGENS IMPORTANTES SOBRE SEGURANÇA ESTÃO PRESENTES NO SEU MANUAL DE OPERADOR E NO PRÓPRIO PRODUTO. LEIA ESSAS MENSAGENS CUIDADOSAMENTE. A SEGUINTE ADVERTÊNCIA ENCONTRA-SE NA PARTE DE BAIXO DO APARELHO.

Precauções gerais

- Utilize a unidade somente para o fim para o qual foi desenhada.
- Coloque a unidade sobre uma superfície de trabalho estável e segura para evitar que possa cair e provocar lesões pessoais e danos na unidade.
- Respeite todas as advertências e instruções incluídas na unidade.
- Utilize somente papel com a máquina até um máximo de 10 folhas (80 gsm) mais 2 capas de encadernação de plástico PVC de até 0,18 mm.

Instalação

- 1 Conserve a embalagem; se tiver que devolver a máquina para realizar alguma reparação. Coloque-a sobre uma superfície estável e segura.
- 2 A alavanca deve ser instalada no eixo do lado direito da máquina. Introduza-a no eixo e fixe-a com o parafuso.
- 3 O mecanismo de perfuração possui um revestimento formado por uma película protectora que pode deixar marcas no papel. Para evitar que isto aconteça, perfure folhas de papel que não vai utilizar até esta estar limpa. Faça este trabalho antes da perfuração.

Perfuração do papel

- 1 Introduza o papel na ranhura de perfuração e empurre a alavanca de perfuração até que todas as folhas tenham sido perfuradas (máx. 10 folhas 80gsm) (Consulte a fig. 1).

Introdução da espiral no documento

- 1 Uma vez perfuradas todas as páginas, só tem que inserir a mão na espiral de metal nos primeiros orifícios efectuados no seu documento e continuar a girar e inserindo a espiral pelos orifícios até que esteja totalmente colocada ao longo do documento. (Consulte a fig. 2). É possível utilizar a parte superior da máquina de modo a apoiar o documento enquanto insere a espiral no mesmo. (Consulte a fig. 3).

Corte e dobragem

- 1 Para começar a cortar e dobrar, coloque o documento sobre uma superfície plana com o lado em que se vai colocar a espiral virada para cima.
- 2 Segure os alicates com a mão direita com o ponto vermelho virado para cima (consulte a fig. 4).
- 3 Começando pelo lado direito do documento, coloque a boca dos alicates à volta da espiral que sai do primeiro orifício do documento.
- 4 Pressione rapidamente as pegas dos alicates para cortar e dobrar num só movimento. Não é necessário girar os alicates.
- 5 Dê a volta ao documento e repita os passos 2 a 4 no extremo que ainda não se dobrou. (consulte a fig. 5).
- 6 Se é canhoto, só tem que realizar a operação de dobragem pelo lado esquerdo do documento, com o ponto vermelho para baixo.

Bandeja de resíduos

- 1 A bandeja de resíduos encontra-se do lado direito da máquina. Limpe a bandeja periodicamente para evitar encravamentos e possíveis danos. (consulte a fig. 6).

Garantia

Este produto está garantido por 2 anos a contar da sua data de compra, em condições de uso normal. No período de garantia a ACCO Brands Europe efectuará a reparação ou substituição gratuita de uma máquina defeituosa, segundo o seu critério exclusivo. Os defeitos resultantes de má utilização ou utilização imprópria não estão abrangidos por esta garantia. É necessária a apresentação de prova de compra. As reparações ou

Registe este produto on-line em www.accoeuropa.com

alterações efectuadas por pessoas não autorizadas pela ACCO Brands Europe anularão esta garantia. Estamos empenhados em assegurar que o desempenho dos nossos produtos está de acordo com as especificações indicadas. Esta garantia não afecta os direitos legais dos consumidores ao abrigo da legislação nacional aplicável que regula a venda de mercadorias.

Service

- GB ACCO Service Division**
Hereward Rise, Halesowen, West Midlands, B62 8AN
Tel: 0845 658 6000, Fax: 0870 421 5576
www.acco.co.uk/service
- FR ACCO France**
Service Après-Vente
Tel: 0820 872 356, Fax: 03 80 68 60 49
- DE ACCO Deutschland**
Arnoldstrasse 5, 73614 Schorndorf, Germany
Tel: +49 7181/887-420, Fax: +49 7181/887-498
- ES ACCO Iberia SL**
Isaac Peral 19, 28820 Coslada (Madrid)
Tel: 91 669 9391, Fax: 91 672 07 11
- IT ACCO Brands Italia Srl**
Via Pietro Nenni 13, Settimo Torinese (TO)
Tel: +39 011 896 11 11, Fax: +39 011 896 11 13
assistenzaitalia@acco.com
- BE ACCO Brands Benelux B.V.**
Peppelkade 64, 3992AK Houten, Nederland/Les Pays-Bas
Tel: 0800-73362, Fax: 02-4140784
info@accobenelux.be, www.accobenelux.be
- LU ACCO Brands Benelux B.V.**
Peppelkade 64, 3992AK Houten, Nederland/Les Pays-Bas
Tel: 0800-21132, Fax: 02-4140784
info@accobenelux.be, www.accobenelux.be
- NL ACCO Brands Benelux B.V.**
Peppelkade 64, 3992AK Houten, Nederland/Les Pays-Bas
Tel: 030-6346060, Fax: 030-6346070
info@accobenelux.nl, www.accobenelux.nl
- SE ACCO Brands Nordic AB**
Makadamgatan 5, 254 64 Helsingborg, Sweden
Tel: +46 42 38 36 00, Fax: +46 42 38 36 10
service.nordic@acco.com
- LV**
- EST**
- LT**
- CZ XERTEC a.s.**
U Továren, 770/1b, 102 00, Praha 10, Ceska Republika
Tel: +420 271 741 800, Fax: +420 271 743 143
www.xertec.cz
- SK**
- PL SERWIS ACCO**
05-300 Mirńsk Mazowiecki, Ul. Grobelnego 4, Polska
Tel: +48 25 758 11 90, Fax: +48 25 758 11 90
- HU ACCO Hungária Kft**
Budapest, Ócsai út 4., 1239, Hungária
Tel: +36 1 283 1645, Fax: +36 0 283 0928
- RU Представительство компании «АННО Дройланд ГМБХ и НО. НГ»**
Россия 105005, Москва, Денисовский пер., д.26
Tel: (495) 933-51-63, Факс: (495) 933-51-64
- UA Полиграфические СИСТЕМБ**
03110 Киев, Украина, Пр.Червонозорний, 51,
офис 216 лабораторного корпусу НИИ СП
Tel: (+38) 044 495-1293, Факс: (+38) 044 248-4923
- AU ACCO Australia Pty Ltd**
Level 2, 8 Lord Street, Botany, NSW, Australia 2019
Tel: +61 2 9700 0180, Fax: +61 2 9700 0195
sales.au@acco.com
- A ACCO Österreich**
Sallmann Bürotechnik GmbH, Schumacherstr.13, 5020 Salzburg
Tel: 0662 4345 160, Fax: 0662 4345 164
bachinger@sallmann.at
- CH ACCO Schweiz**
ABC Bürotechnik AG, Winkelbüel 4, 6043 Adligenswil
Tel: 041 375 6060, Fax: 041 375 6061
bl@abc-bueroelektronik.ch
- IE ACCO-Rexel Ltd**
Clonsbaugh Business & Technology Park, Clonsbaugh, Dublin 17, Ireland
Tel: 01 816 4300, Fax: 01 816 4302
information-ie@acco.com, www.accorexel.ie
- SG ACCO Asia Pte Ltd**
47 Ayer Rajah Crescent, #05-08/17, Singapore 139947
- BD** Tel: +65 6776 0195, Fax: +65 6779 1041
webmaster@gbcasia.com.sg
- JP GBC-Japan K.K.**
14F Harmony Tower, 1-32-2 Honcho, Nakano-ku, Tokyo 164-8721
Tel: (81)-03-5351-1801, Fax: (81)-03-5351-1831
serv@gbc-japan.co.jp, www.gbc-japan.co.jp

